

SOF-BULLETTINEN

SPECIAL

S - 19
NOVEMBER 1991

INVIGNING AV
SVERIGES
OLYMPISKA
AKADEMI

1:A SESSIONEN

ÖSTERSUND
27 - 28 APRIL 1991

Program
Sidan 2

Deltagarförteckning
Sidan 4

Inledningsanförande
(*Nikos Filaretos*)
Sidan 8

Sveriges Olympiska Akademi
(*Gösta Gärdin*)
Sidan 12

Den olympiska rörelsen
(*Carl-Gustav Anderberg*)
Sidan 14

De Olympiska Spelen
(*Ove Karlsson*)
Sidan 29

Akademin i Olympia
(*Inger Lindholm*)
Sidan 43

(blank sida S19 02)

Sveriges Olympiska Akademi

Sveriges Olympiska Kommitté beslöt, efter påstötningar från IOK, att inrätta Sveriges Olympiska Akademi, SOA, på årsmötet den 29 november 1989 (se SOF-Bulletinen nr 1-1990 och nr 1-1991). 1990 ägnade SOA åt att konstituera sig och till att distribuera och planera sin verksamhet. I april 1991 var det dags att förrätta den högtidliga invigningen och att genomföra den första sessionen.

SOF kan härmed, i samarbete med SOA, presentera dokumentationen från invigningen och den första sessionen i Östersund 28-29 april 1991. Det är SOF:s och SOA:s förhoppning att man på detta sätt, dels skall sprida kännedom om SOA:s verksamhet, dels skall fördjupa den olympiska tanken bland SOF-medlemmar och andra.

SVERIGES OLYMPISKA AKADEMI

SÖNDAG 28 APRIL

- 08.00 Frukost på Hotell Winn för Akademiens gäster.
- 09.00 Storsjöteatern: Presentation av Östersunds OS-kampanj.
Vad händer i en ort som tilldelas Olympiska Vinterspel? Anförande av arrangemangsdirektören i Lillehammers organisationskommitté Ingar Flugsrud.
- 10.15 Rundresa till de tänkta OS-arenorna, med besök vid Försvarets skolor (media centrum vid ett eventuellt OS).
- 11.30 Lunch i den blivande OS-matsalen på A4.
Frågestund med Ingar Flugsrud, Lillehammer.
- 12.30 Busstransport till flyg eller tillbaka till hotellet.

DEN OLYMPISKA AKADEMIN

Såväl Pierre de Coubertin som nuvarande IOC-presidenten Juan A Samaranch har engagerat sig helhjärtat i satsningen på utbildning om den olympiska rörelsen och olympismen.

Coubertin ville visa att idrotten är en viktig del av livet och att idrotten skall bidra till en balanserad och harmonisk utveckling av en människas andliga, fysiska och mentala färdigheter. Idrotten ska utnyttjas i uppfostrande syfte. Detta är kärnan i olympismen.

I den andan beslöt Grekland 1939 att etablera en olympisk akademi. Först 1949 kunde IOC fatta det formella beslutet att bilda en Internationell Olympisk Akademi (IOA). Akademin öppnades och hade sin första session i Olympia på Peloponessos i Grekland 1961.

För att få ökad spridning på de olympiska tankarna har sedan dess flera nationella olympiska akademier skapats. För närvarande finns femtio akademier, bland annat i samtliga nordiska länder.

Svensk idrott ligger väl framme när det gäller att svara upp mot IOC:s krav på utbildning i allmänna idrottsfrågor, till exempel dopingproblemet. SOK:s ansvar ligger inom det område som direkt berör de olympiska frågorna, vilket därför även gäller för en

svensk olympisk akademi. Akademiens ledning samarbetar nära med SOK:s styrelse och kansli.

De främsta uppgifterna för Sveriges Olympiska Akademi är att:

- utarbeta och delge information, till exempel genom föredrag och olympisk undervisning
- genomföra sessioner med olympiskt innehåll
- välja ut och förbereda deltagare till IOA:s sessioner
- samarbeta med IOA och nationella olympiska akademier, främst de nordiska
- samarbeta med RF, specialförbunden och andra intressenter av olympiska spörsmål.

Målgruppen för akademiens arbete är idrottsfunktionärer, aktiva, tränare och ledare. På längre sikt också lärare och elever i Sveriges skolor.

Östersund, kandidat till de olympiska vinterspelen 1998, har under många år målmedvetet arbetat för att få arrangera Olympiska spel, där idrotten får högsta prioritet. Invigningen av Sveriges Olympiska Akademi den 27 april genomförs i sann olympisk anda i en stad med olympisk atmosfär!

SVERIGES OLYMPISKA KOMMITTÉ

HKH PRINS BERTIL
ANDERBERG CARL GUSTAV
CARLGREN MATTS
ERICSSON GUNNAR
JOHANSSON GÖRAN

SVERIGES OLYMPISKA AKADEMI

FALKENBÄCK LOTTA
GÄRDIN GÖSTA
HEDLUND STIG
LINDBERG GUNILLA
LINDHOLM INGER
LINDROTH JAN
PETTERSSON STIG
RIBJER CARINA
VICTOR BO
WASS LARS
WIDLUND TURE

ÖVRIGA NORDISKA OLYMPISKA KOMMITTÉER

IDORN JOHN
VISTI JYTTE

DANMARKS OLYMPISKA KOMMITTÉ
DANMARKS OLYMPISKA KOMMITTÉ

DAHLBERG GUSTAV
HÄGGMAN PIRJO
NUORAMO KAISA

FINLANDS OLYMPISKA KOMMITTÉ
FINLANDS OLYMPISKA KOMMITTÉ
FINLANDS OLYMPISAK KOMMITTÉ

EIDSVÅG INGE
SKEIDE IVAR

NORGES OLYMPISKA KOMMITTÉ
NORGES OLYMPISKA KOMMITTÉ

OLYMPISKA SPECIALFÖRBUND

JÖNSSON JOHN GUNNAR
HJELTE MAUDE
BACKLUND JOHN ERIC
SEHLBERG BERNE
JOHANSSON DICK
ROSÉN BIRGER
PÄRSSINEN ILLKA
LÖFGREN KARIN
SVENSSON EVA
JONSSON GUNNAR
LUNDGREN KENNETH
KJELLSTRÖM RUNE
LIWENDAHL BJÖRN
JÖNSSON STIG A
NILSSON BENGT HERMAN

SVENSKA BORDTENNISFÖRBUNDET
SVENSKA FRI-IDROTTSFÖRBUNDET
SVENSKA GYMNASIKFÖRBUNDET
SVENSKA HANDBOLLFÖRBUNDET
SVENSKA JUDOFÖRBUNDET
SVENSKA KONSTÅKNINGSFÖRBUNDET
SVENSKA LANDHOCKEYFÖRBUNDET
SVENSKA RODDFÖRBUNDET
SVENSKA SIMFÖRBUNDET
SVENSKA SKIDFÖRBUNDET
SVENSKA SKRIDSKOFÖRBUNDET
SVENSKA SPORTSKYTTEFÖRBUNDET
SVENSKA TYNGDLYFTNINGSFÖRBUNDET
SVENSKA VOLLEYBOLLFÖRBUNDET
MODERN FEMKAMP

RECOGNIZED SPECIALFÖRBUND

JÄNGNEMYR OLOF
EKLUND ALE
SIEPPI MARKKU
RUNDBLAD LILI ANNE
CEDERQVIST SVEN

SVENSKA BUDOFÖRBUNDET
SVENSKA CURLINGFÖRBUNDET
SVENSKA ORIENTERINGSFÖRBUNDET
SVENSKA SPORTDYKARFÖRBUNDET
SVENSKA VATTENSKIDFÖRBUNDET

"OLYMPIA-DELTAGARE"

ADOMAT LENA
ANDERSSON BENGT ÅKE
BARVESTAD PETER
BERG MARINA
EDSTEDT LARS
JÄRNSTRÖM ANN SOFI
KARLSSON ANITA
LARSSON MARIA
MAGNUSSON LINA
SCHANTZ PETER
WICKSTRÖM INGER
WIGNÅS ANNIKA
ÅKESSON LARS

GYMNASTIK
VOLLEYBOLL
FÄKTNING
JUDO
SIMNING
SKRIDSKO
SPORTSKYTTE
MODERN FEMKAMP
RODD
GIH
SOK
SKIDOR
KONSTÅKNING

ÖSTERSUNDS OS-KAMPANJ

BJÖRRHAMMAR ANDERS
JONSSON SUSANNE
KRISTIANSSON KENNET
MYRBERG AGNETA
MÅRTENSSON GUN-BRITT
PERSSON CHRISTER
PERSSON BOB
SVALERYD UNO
ÖJEBO BARBRO

GÄSTER

FILARETOS NIKOS
LIVERAKOS VASSILIKI MRS
ZERGUINI MOHAMED
ZERGUINI ZAKIA MRS
ERIKSSON LARS BÖRJE
ERIKSSON SIGGE
GÄRDERUD ANDERS
WASSBERG THOMAS
PETERSSON SVEN PLEX
FLUGSRUD INGAR
KARLSSON OVE
LYDÉN GUNILLA
ANDERBERG SOLVEIG
BERGMAN SIGGE
EDSTEDT GUNNEL
JOHANSSON ANNE MARIE
WIBOM MARY
WIBOM OLLE
BENT BARBRO
JANSSON LARS ÅKE
ASPLUND BIRGITTA
HJELM GUNNAR
HOLMBERG THORE
STURK IWAN
SÖDERBERG PER
WALLIN KERSTIN
ÅKERLIND CHRISTER
BERG PETER
BRUKS HÅKAN
ERICSSON KJELL

INVIGNINGSTALARE

IOC

DEBATTDELTAGARE
DEBATTDELTAGARE
DEBATTDELTAGARE
DEBATTDELTAGARE
DEBATTLEDARE
FÖRELÄSARE (LILLEHAMMER)
FÖRELÄSARE
OLYMPISKA GULDKLUBBEN

CENTRALFÖRENINGEN FÖR IDROTTENS FRÄMJANDE
ÅRE KOMMUN
ÅRE KOMMUN
ÖSTERSUNDS KOMMUN
ÖSTERSUNDS KOMMUN
ÖSTERSUNDS KOMMUN
ÖSTERSUNDS KOMMUN
ÖSTERSUNDS KOMMUN
ÖSTERSUNDS KOMMUN
ÖSTERSUNDS KOMMUN
ÖSTERSUNDS TURIST & KONGRESSBYRÅ
J/H TURISTINFORMATION
POLISMYNDIGHETEN, ÖSTERSUND

J/H IDROTTSFÖRBUND

BERGGREN DENNIS
BERGQVIST STIG ROLAND ÄVEN RIKSIDROTTSSTYRELSEN
COLLINDER ANN SOFI
ESPWALL STURE
FLOOD THORBJÖRN
JOHNSON GUNNAR
KARLSSON BERTIL
LIDSTRÖM GÖRAN
LILJEMARK BENGT
MÅRTENSSON BO
OLSSON INGRID
OLSSON MARIANNE
RÖNNGREN STIG

IDROTTSFÖRBUND JÄMTLAND/HÄRJEDALEN

JOHANSSON KARL ERIK	J/H BANDYFÖRBUND
HÄGG THOMAS	J/H BORDTENNISFÖRBUND
VON ESSEN MARIANNE	J/H BOWLINGFÖRBUND
BREDIN BERTIL	J/H BOXNINGSFÖRBUND
NILSSON LEIF	J/H FOTBOLLSFÖRBUND
GUSTAFSSON KERSTIN	J/H GYMNASTIKFÖRBUND
SÖDER KJELL ERIK	J/H GYMNASTIKFÖRBUND
LINDBERG PEDER	J/H HANDBOLLFÖRBUND
HOFLIN CHRISTER	J/H HANDIKAPPIDROTTSFÖRBUND
GUNNERVALL RUNE	J/H ISHOCKEYFÖRBUND
LAGO INGEGERD	J/H KONSTÅKNINGSFÖRBUND
DJURBERG BRITT	J/H ORIENTERINGSFÖRBUND
LINDHOLM KARL JOHAN	J/H RODD
KVIST MARIA	J/H SIMFÖRBUND
HEDBERG JOHNNY	J/H SKIDFÖRBUND
SCHYLANDER GÖRAN	J/H SKIDSKYTTEFÖRBUND
WALLTIN NILS	J/H SKOLIDROTTSFÖRBUND
ANDERSSON JAN	J/H SPORTDYKARFÖRBUND
PERSSON NILS JOHAN	J/H VOLLEYBOLLFÖRBUND
MATTSSON KARIN	MN RIDSPORTFÖRBUND, DUK

DEN UNGA KRAFTEN-J/H

BACKMAN MAGNUS
EDHOLM ANDREAS
FORSGREN DANIEL
HANSSON CECILIA
LINDBERG FREDRIK
MÖLLER ROGER
NARUP PETER
NESTERUD OVE
NORLANDER HELENE
ROHLÉN MATHIAS
WESTIN HELENA
WICKENBERG LOTTA
ÅBERG FREDRIK

IDROTTENS UTVECKLINGSCENTRUM

EDHOLM ANDERS
NYBERG LARS
LEVIN TAGE
SJÖBERG BO

SISU JÄMTLAND/HÄRJEDALEN

ALBERTSSON SOLWEIG
NILSSON LENNART

J/H GULDKLUBB

ANDERSSON CURT
DAHL GUNNAR
EBENHARD RUNE
FASTESSON OLLE
HAMBERG HELMER
HANSSON HANS ERIK
LAGO BENGT
LARSSON LARS
LUNDGREN ERIK
LUNDGREN NILS H
NORDENSKÖLD BIBBO
OLOFSSON BROR
OLSSON STEN B
PLANTINGER GUNNAR
SANDSTRÖM OLOF
STEIN BENGT
SVÄRDH ARNE
TERNEBLAD PELLE
WIKÉN NILS

UNGDOMSREPRESENTANTER J/H

ANDERSSON LEO
EDVINSSON ANDERS
GUSTAFSSON MIA
JOHANSSON EVA LENA
JOHANSSON MARIE
JONSSON JENNY
LEXMYR CHRISTIAN
OLANDER LENA
OLSSON PER
RÖST ANNA
SUNDIN PETRONELLA
ZETTERSTRÖM JÖRGEN

PRESS

GUSTAFSSON KRISTOFER
FELTREICH STEN
LINDGREN JOHAN
NILSSON TORD ERIK

SVENSKA DAGBLADET
SVENSK IDROTT
TT
ÖSTERSUNDS POSTEN

The International Olympic Academy

The background of its establishment and work

(speech by Mr. Nikos Filaretos,
President of the International Olympic Academy)

We are living in difficult and dangerous times. The interference of politics and commerce in sport has multiplied the risks and obstacles facing International Olympism. To quote Baron de Coubertin: "The Olympic Movement and the Olympic Games serve a national wise and peaceful internationalism and promote social peace, healthy mores and a sound education".

The Olympic Games, therefore, possess their own philosophy which, parallel to the development of the individuals physical qualities, also aims the elevation of the mind, thus contributing to the harmonious and symmetrical development of the personality of the human being and of its overall improvement.

The purpose of this philosophy is to educate the human being to shape his character and ethics, in order to achieve the ideal of the ancient Greeks, the ideal of the "kalos kagathos" (the noble and the pure).

Olympism as a theory of life can become an important cultural phenomenon of our times, because it embraces world society as a whole, without any distinction; it cultivates the spirit of mutual recognition and understanding, as well as the spirit of cooperation and friendship among peoples. Olympism encourages individual effort and rejects any discrimination between states, races, political systems or social classes. Consequently, Olympism promotes international understanding and teaches to the youth the correct meaning of freedom, while striving to lay the foundation for an ideal social coexistence.

The quintessence of the Philosophy of Olympism has always been the education and betterment of the human being, from a social, cultural and national point of view, the formation of free, independent and dynamic individuals, the creation of perfectly balanced human beings, both physically and mentally, with a clear mind and sound morals, who can easily become integrated in a wider social environment and bring a positive contribution to society.

The means through which the objectives of the Olympic philosophy can be attained therefore is the systematic practice of physical exercise and sport, under the guidance of educators, trainers and coaches. Olympism is not open to a specific group or class of men, race or nation, but embraces all human beings, wherever they are, whatever their social background, race, colour, religion or country.

The imperative need thus arose for a cultural institution whose fundamental task would be to provide scientific support for and promote the dissemination of the Olympic Idea. The initial inspiration for the creation of such an institution belongs to the reviver of the modern Olympic Games, French pedagogist Pierre de Coubertin. Coubertin's idea was carefully studied by John Ketseas, member of the International Olympic Committee for Greece and by the great admirer of Greece Coubertin's friend and collaborator, Professor Carl Diem, director of the Higher School of Physical Education in Cologne.

The initial plan for the establishment of a Centre for Olympic Studies, was presented by the Hellenic Olympic Committee to the International Olympic Committee, in June 1947 and considered as very interesting by the IOC member Avery Brundage who later became the president of the IOC. In January 1949, Ketseas submitted to the International Olympic Committee, a memorandum he had prepared with Diem in Athens. Greece would undertake the organisation and operation of this centre which would be placed under the high patronage of the International Olympic Committee. On April 28, 1949, during the IOC session held in Rome, the Hellenic Olympic Committee was entrusted with the task of establishing and operating the International Olympic Academy.

It took twelve whole years, however, for to start its work. Its inauguration had been scheduled for the summer of 1961, to coincide with the ceremony during which the ancient stadium of Olympia, which had been excavated by the German School of Archaeology, would be handed over to the Greek Government. Thus, the International Olympic Academy, this major contribution of Greece to International Olympism, could finally start its important activity.

Although the Academy operates under the patronage of the International Olympic Committee which grants financial assistance to the NOC:s for the participation of one young man and one young woman from each NOC to the IOA's main yearly session, all the buildings and facilities, maintenance costs, all staff salaries and the overall activity programme are exclusively covered by the Hellenic Olympic Committee.

The aims of the International Olympic Academy are defined in article 2 of its rules:

"The aim of the International Olympic Academy is to create an international cultural centre in Olympia, with the task to preserve and disseminate the Olympic study and implement the educational and social principles of the Games and to the scientific foundation of the Olympic Idea, in conformity with the principles laid down by the Ancient Greeks and the revivers of the modern Olympic Movement, headed by Baron de Coubertin's initiative."

Let me add, that the mission of the International Olympic Academy is also to protect and disseminate the cultural heritage of the Olympic Movement and to ensure the social

and philosophical interpretation of the International sports Movement. The Academy is an educational institution, responsible for the training of young people, devoted to the principles and ideas of Olympism, who will influence ambassadors to spread these principles and ideas in their respective countries.

The activities of the International Olympic Academy include, inter alia:

The main International country, which is attended by young men and women, selected by their National Olympic Committees;

Special sessions for organisations maintaining close links with Olympism such as National Olympic Committees, National Olympic Academies, International Sports Federations, Sports Medicine Societies, Sports Journalists, Coaches, Referees Associations, etc. The International Olympic Academy also welcomes Organisations and groups on study visits to Olympia: Universities, Colleges, Sports Associations etc.

The topics discussed at these sessions include:

the history of the ancient Olympic Games, their philosophical and ideological basis, ancient education, the impact of arts and social sciences on the Games, the development of the modern Olympic Games, the evolution of training methods, the contribution of elit sport in the formation of well balanced human beings in every respect.

Lectures are also given on subjects such as, biology, sports medicine and others. To lecture on these subjects, distinguished specialists are invited every year:

academicians, university professors, IOC members, Olympic champions and others. Lectures are followed by discussions in language groups of 20-25 members, thus allowing all participants in the session to actively take part in the proceedings and establish closer contacts among them. Each group then presents its conclusions to the plenary meeting. The official languages of the International Olympic Academy are Greek, English and French.

The Academy has been in operation since 1961, without any interruption, with the exception of the year 1974. From 1961 to 1967, participants lived in tents. In 1967, construction work started on the buildings which were completed in 1981. Today, the International Olympic Academy can provide accommodation for about 300 people in 23 single rooms, 74 double rooms and 15 dormitories for 6 to 10 people. Its facilities also include administrative buildings with a library containing approximately 8.000 volumes, a restaurant and a lecture hall for 250 people, equipped with a simultaneous translation system in four languages, as well as sports grounds with a 250 m track, a football field, a 25 m swimming pool, two basketball and two volleyball fields.

Finally, it should be noted that with the guidance and support of the International Olympic Academy, 46 National Olympic Academies have been established already, while another 6 are in the process of being set up.

In his address, on the occasion of the IOA's 25th anniversary 1986, the president of the International Olympic Committee, Juan Antonio Samaranch, described the Academy as a symbol of unity and friendship among continents and peoples a very special link that brings together the past and the present, tradition and modernity, ancient Greece and the 20th century.

The Olympic Ideology, with its high and eternal spiritual aims, has gained the world noble emulation, the concept of fair play, mutual respect and esteem, that represent a determining factor for the peaceful coexistence of peoples.

At the Olympic Games of London, in 1908, during a ceremony in honour of the athletes in Saint Paul's Cathedral, the bishop of Pennsylvania said in his sermon:
"the important thing in these Olympic Games is not so much to win, but to take part." Coubertin would complete this phrase later, adding "the important thing in life is not triumph so much, but to strive, the main thing is not to win, but to have fought well."

With our limited power we must continue our struggle for better understanding and communication among all the peoples of the world and for the establishment of solid ties of friendship which alone can bring the permanent peace to which we all aspire.

Gösta Gärden

(ordförande i Sveriges Olympiska Akademi)

Liv utan tävling är död. Tävling är livet. Dessa ord yttrades av Viktor Balck, han som kallas och var den svenska idrottens fader. Han var bl a med och bildade Internationella Olympiska Kommittén 1894 och RF 1903 samt var överledare för Olympiska Spelen i Stockholm 1912.

Med de orden ville han visa att idrott och tävlingsverksamhet inte är någon isolerad företeelse i vårt samhälle utan har ett sammanhang med livet i övrigt.

Som vi hörde i förmiddags drev Pierre de Coubertin mycket intensivt frågan om utbildning om den olympiska rörelsen. Det Coubertin egentligen ville komma åt var att visa att idrotten är en väsentlig del av livet och att idrotten skall bidra till en människas utveckling i olika avseenden. Nuvarande IOC-presidenten Samaranch driver frågan vidare.

Som vi också hörde etablerades i denna anda den Internationella akademien i Grekland 1901 med efterföljare i nationella olympiska akademier. Det finns f n 50 st., bland dem samtliga övriga nordiska länder.

Svensk idrott ligger väl framme när det gäller att svara upp mot krav på utbildning i allmänna idrottsfrågor, t ex dopingfrågor, fair-play etc. Huvudansvaret här åvilar RF med hjälp av SISU m fl. Många kan då naturligen fråga sig - räcker inte det.

Vi svenskar är väldigt resultatintriktade, särskilt kanske när det gäller idrottandet. Många som tänker lite längre tycker att vi skall plöja lite djupare i idrottandets idémässiga innehåll. Den olympiska ideologin kan kanske bidra.

Vid informationsstunder i samband med årsmöten och tränarseminarier har det ofta visat sig finnas stort intresse för den olympiska rörelsen, dess organisation och hur man jobbar. Och naturligtvis också för olympiska spelen och dess historia.

Vi får varje år inbjudningar till den olympiska akademien i Grekland och dess årliga sommarsession. Det ger en möjlighet för fyra ungdomar, aktiva eller ledare, att på ort och ställe insupa den olympiska atmosfären. Intresset för dessa sessioner har efter hand ökat och det är en grannliga uppgift att välja ut deltagare som är maximerat till fyra per år.

Intresset utomlands för denna typ av frågor är stort. Det ställer stora krav på oss här om samarbete.

De här tankarna ledde så småningom fram till att SOK 1989 beslöt instifta en Svensk Olympisk Akademi, den Akademi som idag officiellt är invigd.

Akademins uppgifter skall vara att:

- utarbeta och delge information t ex genom
 - * föredrag hos förbund och idrottsföreningar;
 - * olympisk undervisning, som inslag i kurser (seminarier) för förbundskaptener, tränare etc.
- genomföra sessioner med olympiskt innehåll
- välja ut och förbereda deltagarna till IOA sessioner
- samarbeta med IOA och nationella olympiska akademier, främst de nordiska
- samarbeta med RF och specialförbunden samt andra intressenter av olympiska spörsmål.

Akademien beslöt att som första åtgärd ordna en informationsbank inom områdena:

- 1) Olympisk historia
- 2) Den olympiska ideologin
- 3) Olympiska rörelsens organisation och arbetsmetoder
- 4) Olympiska chartern

Målgruppen för Akademiens arbete är idrottsfunktionärer, aktiva, tränare och ledare samt sportjournalister. På längre sikt också lärare och elever i Sveriges skolor.

Akademien skall vara en integrerad del av SOK.

Akademiens nuvarande sammansättning speglar det samarbete som erfordras med andra av olympiska frågor berörda:

Ordförande

Gösta Gärdin

SOK:s styrelse

Sekreterare

Carina Ribjer

SOK:s kansli

ledamöter

Lotta Falkenbäck

Ledare konståkning

Stig Hedlund

RF

Gunilla Lindberg

Generalsekreterare, SOK

Inger Lindholm

Ledare konstsimm

Jan Lindroth

Sv. Idrottshistoriska Föreningen

Stig Pettersson

SOK:s styrelse

Lars Wass

Sv. Centralförening för Idrottens främjande

Bo Victor

Östersunds kampanjorganisation

Ture Widlund

Sv. Olympiahistorikers Förening

Tanken bakom de följande föreläsningarna är att ge Er - som förhoppningsvis är blivande funktionärer vid ett Vinter-OS 1998 - en första inblick i de olympiska spörsmålen.

Carl-Gustav Anderberg

(ordförande i SOK:s styrelse)

OLYMPISMEN - FILOSOFIN

DEN (MODERNA) OLYMPISKA RÖRELSEN - AKTIVITETEN MED URSPRUNG I OLYMPISMEN

Den Internationella Olympiska Kommittén (IOC) bildades i Paris den 23 juni 1894.

Pierre de Coubertin var initiativtagare.

En av de tretton första kommittéledamöterna var svensken Viktor Balck (1844 - 1928)

- generalmajor,
- gymnastiklärare, lärare (1872-1909) och rektor (1908-1909) vid GCI
- en av stiftarna av Centralföreningen för Idrottens Främjande (1897) och av
- Sveriges Riksidrottsförbund (1903) samt i anknytning därtill
- Sveriges Olympiska Kommitté (1913)
- ordförande i Organisationskommittén för OS i Stockholm 1912
- även kallad den svenska idrottens fader.

100-årsminnet av IOCs bildande firas den 23 juni 1994 i Paris i samband med IOCs kongress.

GRUNDLÄGGANDE REGLER FÖR IOC

1 - 5. -----

6. Målet för den Olympiska Rörelsen är att bidra till byggandet av en fredlig och bättre värld genom utbildning av ungdom genom idrott utövad utan diskriminering av någon och i den olympiska andan, vilket kräver ömsesidig förståelse med en anda av vänskap, solidaritet och ärligt spel.

7. Den Olympiska Rörelsens aktivitet är ständigt fortgående och världsomfattande. Den når sin höjdpunkt vid sammanförandet av världens idrottsmän och idrottskvinnor i den stora idrottsfestivalen, de Olympiska Spelen.

8. -----

IOCS ORGANISATION

Sessionen (Generalförsamlingen) - hålls en gång per år.

Executive Board (Styrelsen) Presidenten, 4 Vice presidenter och sex övriga ledamöter.

Presidenten

Privatsekreterare
Olympic Solidarity

Verkställande direktören

Avdelning för Marketing
Juridik
Finanser
Sport
Museum

Generalsekreteraren

NOC-relationer
Intern förvaltning
Information

Olympic Congress

I princip vart 8:e år. Samlar IOCS ledamöter samt representanter för NOCs och IFs till ett gemensamt möte för diskussion om den olympiska rörelsens framtida mål och medel.

Olympic Solidarity

En fond för ekonomisk hjälp bildad av TV-intäkter.

NÅGRA BEGREPP

Olympiad

Perioden av fyra år i följd, som börjar med Sommar-OS och slutar med öppningen av Sommar-OS under den efterföljande Olympiaden.

Olympic Games

Tävlingar mellan individer eller lag men ej mellan nationer - arrangeras vart fjärde år

The Games of the Olympiad - Sommar -OS
Inleder Olympiaden

The Olympic Winter Games

Inrymmer idrotter som utövas på snö och is

Numreringen av OS - löpande följd utan avbrott
Sommar-OS i Athén 1896 - XXV:e i Barcelona 1992
XXVI:e i Atlanta 1996

Vinter-OS i Chamonix 1924 - XVI:e i Albertville 1992
XVII:e 1994 i Lillehammer - ny tidscykel

Olympic Symbol

De fem sammanflätade ringarna i en eller i färgerna fr.v. blått, gult, svart, grönt och rött

Den olympiska symbolen representerar unionen av de fem kontinenterna och de Olympiska Spelen.

Olympic Flag

En flagga med de olympiska ringarna i sina fem färger på vit botten.

Olympic Motto

Citius, Altius, Fortius
Snabbare, Högre, Starkare

Olympic Emblem

De fem sammanflätade ringarna i kombination med ett annat igenkänningsmärke - Ex.vis SOK:s emblem med tre kronor.

Olympic Anthem

Den av IOC vid Sessionen i Tokyo 1958 godkända hymnen.

Olympic Flame

Flamman som tändes i Olympia.

Olympic Torch

En fackla eller en replik därav på vilken den Olympiska Flamman brinner.

IOCs LEDAMÖTER

Hur väljs de?

Av IOCs session (Presidenten)

Hur många är de?

En per land, dock IOC kan välja
en andra medlem i land som arrangerat antingen Sommar-OS
eller Vinter-OS.

För närvarande totalt 93 inklusive Presidenten.

Var finns de?

Afrika	16
Amerika	20
Asien	14
Europa	39
Oceanien	4

Hur länge sitter de kvar?

T o m det är de fyller 75 år
Utsedda före 1966 - ingen avgångsålder

Vilket språk talas det?

Officiellt språk är franska och engelska.
Vid sessionerna översätts till tyska, spanska, ryska och
arabiska.
En IOC-ledamot skall tala åtminstone ett av de språk som
används vid sessionerna.

En IOC-ledamot är IOCs representant i sitt land - inte sitt
lands representant i IOC.

Sverige har hittills haft åtta ledamöter inklusive Viktor Balck
och J. Sigfrid Edström, IOC-president 1942 - 1952.

För närvarande har vi Gunnar Ericsson (utan avgångsålder)
och Matts Carlgren (avgår 1992).

DE NATIONELLA OLYMPISKA KOMMITTÉERNA

Hur många är de?

För närvarande 165 (167 - Öst- och Västtyskland nov 1990)
(Syd- och Nord-Jemen)

Geografiskt område - land, stat, territorium eller del av territorium, som IOC godkänner.
Obs! Baltstaterna, Katalonien i Spanien, Färöarna.

Var finns de?

Afrika 45
Amerika 39
Asien 38³⁷
Europa 33 (AENOC)
Oceanien 11

Obs! Om "demokratiska" regler skulle ha gällt)

Samlade i fem kontinentala organisationer och en världsorganisation (Association of the National Olympic Committees - ANOC)

Hur är de sammansatta?

Olympiska Specialidrottsförbund (OSF)
Av IOC "godkända" Specialidrottsförbund (RSF)
IOC-ledamöter i landet

Uppgifter enligt Olympic Charter, bland annat att
Utveckla och skydda den Olympiska Rörelsen i landet

Främja utvecklingen av elitidrott.

Den exklusiva rätten beträffande landets deltagande i
Olympiska Spel.

Utvälja den stad som får ansöka om att arrangera Olympiska
Spel i landet.

Bevara sin självständighet.

SVERIGE - SOK OCH DESS STYRELSE

Uppgifter

RF - SOK - SF

DET INTERNATIONELLA KONTAKTNÄTET

DE OLYMPISKA SPELEN

(Utöver vad tidigare sagts)

Hur väljs OS-orten?

Ansökan till IOC från staden med godkännande av NOC och ekonomiska garantier

Beslut av IOCs Session - 7 år före

Valproceduren

Fördelning av tävlingar på andra orter
till annat land

IOC uppdrager åt NOC och värdstaden att organisera OS

NOC skall utse OCOG

OCOG skall bestå av
IOC-ledamöterna i landet

President och GS i landet

Ledamot(-möter) utsedda av värdstaden

NOC, OCOG och värdstaden är gemensamt ansvariga för alla överenskommelser och ikläder sig totalt ekonomiskt ansvar för organiserandet av de Olympiska Spelen. IOC har inget ekonomiskt ansvar.

OLYMPISKA IDROTTER

För att inkluderas i OS måste en idrott uppfylla följande villkor:

- Sommar-OS - Män: minst 75 länder och fyra kontinenter
Kvinnor: minst 40 länder och tre kontinenter
- Vinter-OS - Män och kvinnor: minst 25 länder och tre kontinenter

VINTER-OS-IDROTTER

Bobsleigh
Rodel
Ishockey
Skidskytte
Skridsko
Skidor

Discipliner

Grenar av en idrott

Ex.vis Skidor - längd, backe, alpint, freestyle

Upptas på programmet senast 7 år före

Events

Tävling i en idrott eller en disciplin

Ex.vis Skridsko - 5.000 meter män

Upptas på programmet senast 4 år före

Minst två gånger i VM eller Cont.Games

Män: minst 50 länder och tre kontinenter

Kvinnor: minst 35 länder och tre kontinenter

DELTAGARREGLER

DE OLYMPISKA FINANSERNA

Licensavgifter för TV-rättigheter

Emblemrättigheter till "World Wide Sponsors"

Organisation of the IOC administration

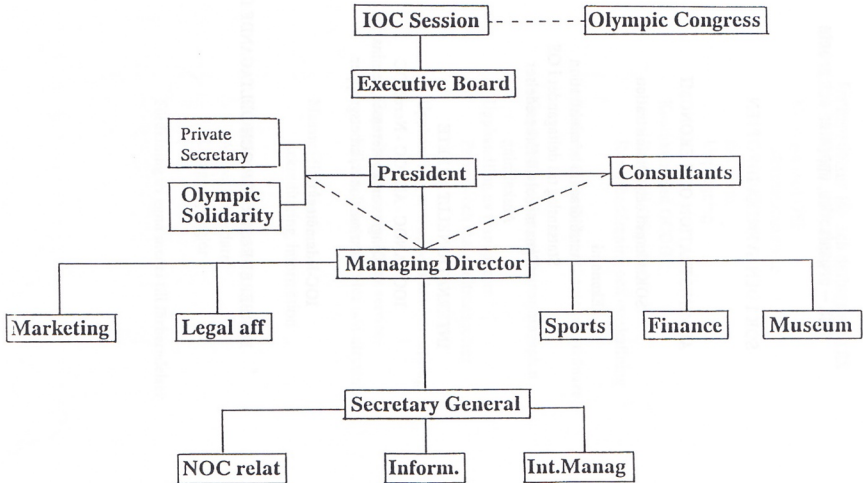

SOK – organisation, uppgifter och arbete

SOK I DEN SVENSKA IDROTTE

ADMINISTRATION OCH EKONOMI

SOK:s kansli och administration

Ekonomi

Statsbidrag till administration

Statsanslag till deltagandet i OS

Egna medel till förberedelser

Anskaffning

INTERNATIONELLT ARBETE

IOC - ANOC - AENOC - NordNOC

Kongresser, konferenser, seminarier

Kommissioner, arbetsgrupper

IOC-ledamöter

FÖRBEREDELSE FÖR OCH DELTAGANDE I OS

Förberedelser för och deltagande i OS

Hearings med OSF

Informationsutbyte

OS-kandidater

Ekonomi

Uppföljning

Kontakter med OCOG

Besök på OS-platser

Resursbedömning och -anskaffning

Seminarier för förbundskaptener, -tränare

Organisationsplan och bemanningsplan

Upphandling av transporter

Person- och materieltransporter

Upphandling av truppens klädustrustning

Organisation av medicinsk service

Läkare, fysioterapeuter och utrustning

Massmediafrågor

Ackreditering, information

Uttagning av deltagare

Aktiva och ledare

Uttagningsregler

Fördelning av egna medel till förberedelser

Resultat av röstningen i Tokyo

	I	II	III	IV	V
1. Atlanta	19	20	26	34	51
2. Athens	23	23	26	30	35
3. Toronto	14	17	18	22	—
4. Melbourne	12	21	16	—	—
5. Manchester	11	5	—	—	—
6. Belgrade	7	—	—	—	—

Licensavgifter för sändningsrätten i TV av Olympiska spel (1 000-tal US-dollar)

	SOMMAR-OS		VINTER-OS	
1960	ROM	1.178	SQUAW VALLEY	50
1964	TOKYO	1.578	INNSBRUCK	937
1968	MEXICO	9.750	GRENOBLE	2.613
1972	MÜNCHEN	17.792	SAPPARO	8.475
1976	MONTREAL	34.862	INNSBRUCK	11.627
1980	MOSKVA	87.984	LAKE PLACID	20 726
1984	LOS ANGELES	286.314	SARAJEVO	102.682
1988	SEOUL	398.710	CALGARY	325.540
1992	BARCELONA	640.000	ALBERTVILLE	289.000 ¹⁾
1994			LILLEHAMMER	324.000 ²⁾

1) Preliminärt

2) Enbart USA och EBU

Idrottens Internationella kontaktnät

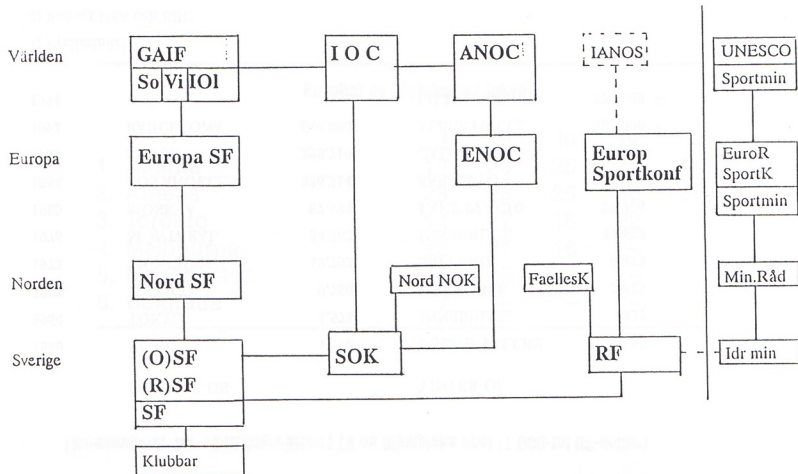

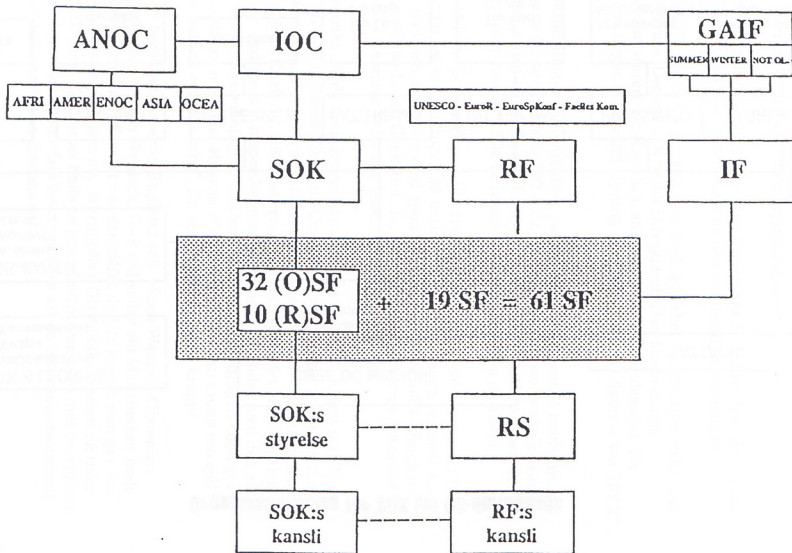

OSF = Olympiska SpecialFörbund
 RSF = Av IOC "Recognized" SpecialFörbund

Organisationsplan för SOK vid OS-deltagande

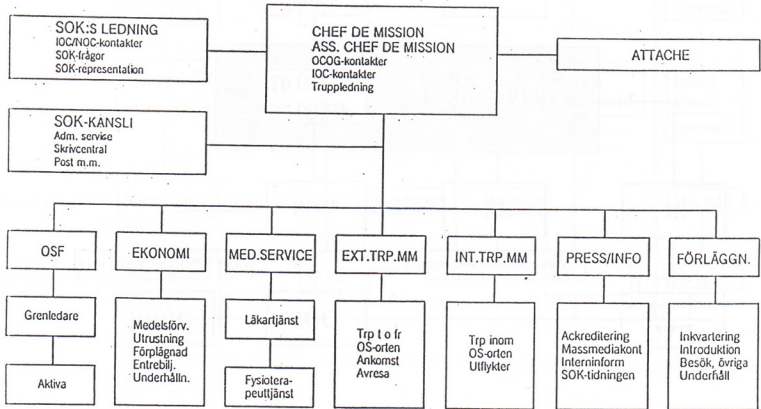

De Olympiska Spelen

(Ove Karlsson, redaktör)

Mina damer och herrar, kära olympiavänner!

”Redan de gamla grekerna” — den frasen har Ni säkert hört då och då. I det olympiska sammanhanget är den sannerligen berättigad.

År 776 f.Kr. är första gången man med säkerhet vet att olympiska spel arrangerats. Det var i Olympia i Grekland. Den förste kände olympiamästaren var Koroibos, en kock från Elis, landskapet där Olympia ligger. Han vann löpning ett stadion, som i Olympia var 192,27 m.

Professionalism, fusk, religiösa motsättningar och annat ledde till, att antikens OS upphörde år 393 e.Kr. på order av den romerske kejsaren Teodosius den store. Spelen hade då pågått i nära 1.200 år, och det skulle dröja mer än 1.500 år innan de återupplivades på allvar.

Från 1612 hölls visserligen idrottstävlingar med ordet olympisk i titeln, men det var tävlingar på nationell för att inte säga regional eller lokal nivå, och dessutom med ojämna mellanrum. De hölls i England, Sverige, Canada och Grekland. Jo, Ni hörde rätt, i Sverige, närmare bestämt i Ramlösa 1834 och 1836.

I Frankrike rådde djup depression efter det förlorade kriget mot Tyskland 1870—71. Baron Pierre de Coubertin, en pedagog och historiker, ansåg att ungdomen borde stärkas, även fysiskt. Han hade tagit starka intryck från England, och ville reformera skolväsendet efter engelskt mönster med sport och sportbetonade övningar jämsides med den konventionella undervisningen. Coubertin var också fördjupad i den grekiska antiken med dess strävan efter harmoni mellan kropp och själ: ”Mens sana in corpore sano”, En sund själ i en sund kropp!

År 1890 besökte Coubertin England och Much Wenlock Olympian Games. Spelen i Much Wenlock, 7—8 mil söder om Manchester, hade arrangerats sedan 1850. Det var sannolikt de här spelen som gav honom den storslagna idén: att återuppliva Olympiska Spelen på internationellt plan. Coubertin hade en grundmurad misstro mot överdriven nationalism och han var fast övertygad om att en internationalisering av sporten kunde tjäna fredens sak.

Coubertin lade fram sitt förslag offentligt första gången i november 1892. Nitton månader senare, i juni 1894, beslutade en internationell kongress i Sorbonne enhälligt att arrangera Internationella Olympiska

Spel, till en början 1896 i Aten och 1900 i Paris. På kongressens sista dag, den 23 juni 1894, bildades Internationella Olympiska Kommittén med 13 man, bl.a. Viktor Balck, "Den svenska idrottens fader".

Coubertin ledde den olympiska rörelsen till 1925, även om han formellt inte var president hela tiden. Han ville se idrotten som något överstatligt, oberoende av allmän politik och ekonomi. Han avled 1937, 74 år gammal. Jag undrar hur idrotten i allmänhet och OS i synnerhet hade sett ut om Coubertin inte hade funnits.

Antikens olympiska spel hölls i princip vart fjärde år, och tidrymden mellan två olympiska spel kallades olympiad. Idag råder en viss begreppsförvirring. *Olympiad* används ofta som beteckning för själva spelen. Själv tycker jag att man bör hålla isär begreppen.

Den nuvarande numreringen av olympiader går ut från 1896. Nästa år i Barcelona avgörs den 25:e Olympiadens Spel. Ja, Olympiadens Spel, det är egentligen den helt riktiga beteckningen. På engelska *The Games of the 25th Olympiad*.

Den här tabellen visar när och var spelen har hållits.

OLYMPISKA SPELEN

I	1896	Aten, Grekland
II	1900	Paris, Frankrike
III	1904	St. Louis, USA
	1906	Aten, Grekland (Extraspel)
IV	1908	London, Storbritannien
V	1912	Stockholm, Sverige
VI	1916	— (Berlin, Tyskland)
VII	1920	Antwerpen, Belgien
VIII	1924	Paris, Frankrike
IX	1928	Amsterdam, Nederländerna
X	1932	Los Angeles, USA
XI	1936	Berlin, Tyskland
XII	1940	— (Tokyo, Japan / Helsingfors, Finland)
XIII	1944	— (London, Storbritannien)
XIV	1948	London, Storbritannien
XV	1952	Helsingfors, Finland
XVI	1956	Stockholm, Sverige (ridsport) Melbourne, Australien
XVII	1960	Rom, Italien
XVIII	1964	Tokyo, Japan
XIX	1968	Ciudad de México, México
XX	1972	München, BRD
XXI	1976	Montréal, Canada
XXII	1980	Moskva, Sovjetunionen
XXIII	1984	Los Angeles, USA
XXIV	1988	Söul, Sydkorea
XXV	1992	Barcelona, Spanien
XXVI	1996	Atlanta, USA
XXVII	2000	

Numreringen av olympiader löper oavsett om spel verkligen hållits eller inte. P.g.a. av världskrigen har alltså tre spel fått ställas in. Under antiken var det tvärtom, krig blev uppskjutna på grund av OS, nej, låt mej säga — *tack vare* OS! Inte alltid, men för det mesta.

Som Ni ser finns det ett onummerat spel 1906, mitt i en olympiad. Det var de s.k. Extraspelen, som markerade 10-årsjubileet av OS-premiären i modern tid.

OLYMPISKA VINTERSPELEN

	1908	London, Storbritannien
	1920	Antwerpen, Belgien
I	1924	Chamonix, Frankrike
II	1928	St. Moritz, Schweiz
III	1932	Lake Placid, USA
IV	1936	Garmisch-Partenkirchen, Tyskland
	1940	— (Sapporo, Japan / St. Moritz, Schweiz / Garmisch-Partenkirchen, Tyskland)
	1944	— (Cortina d'Ampezzo, Italien)
V	1948	St. Moritz, Schweiz
VI	1952	Oslo, Norge
VII	1956	Cortina d'Ampezzo, Italien
VIII	1960	Squaw Valley, USA
IX	1964	Innsbruck, Österrike
X	1968	Grenoble, Frankrike
XI	1972	Sapporo, Japan
XII	1976	Innsbruck, Österrike
XIII	1980	Lake Placid, USA
XIV	1984	Sarajevo, Jugoslavien
XV	1988	Calgary, Canada
XVI	1992	Albertville, Frankrike
XVII	1994	Lillehammer, Norge
XVII	1998	

(Knappt två månader efter SOA-sessionen i Östersund utsågs Nagano, Japan, till värdstad för Vinterspelen 1998.)

*

Vinteridrotter förekom i OS 1908, då var det bara konståkning, och 1920, ishockey och konståkning. Från 1924 arrangeras separata vinterspel. Men numreringen i olympiader gäller bara sommarspelen, det är de som knyter an till antiken. Vinterspelen numreras allt efter som de hålls, och termen olympiad skall inte användas här. Det var väl ett skäl till att det härom året gick så lätt att ändra cykeln, periodiciteten, för Vinterspelen med spel mitt i en olympiad fr.o.m. 1994 i Lillehammer, därefter 1998, förhoppningsvis här i Östersund. 1992 blir alltså sista gången med såväl vinter- som sommarspel under ett och samma kalenderår.

När jag är inne på *olympisk terminologi* så låt mej ta upp ett par andra saker.

Det olympiska valspråket har funnits sedan 1908 och det fick sin slutliga utformning av baron de Coubertin i ett bandat budskap som spelades upp i Berlin 1936. Valspråket lyder: "Det viktiga med de Olympiska Spelen är inte att vinna utan att delta, ty det väsentliga i livet är inte att segra utan att kämpa väl."

Redan 1894 tog Coubertin upp "Citius, Altius, Fortius" (snabbare, högre, starkare) som olympiskt motto, ett motto som uttrycker den olympiska rörelsens strävanden.

Den olympiska symbolen, de fem ringarna, utformades av Coubertin och visades offentligt första gången 1914. Ringarna står för enheten mellan de fem kontinenterna: blått för Europa, gult för Asien, svart för Afrika, grönt för Oceanien och rött för Amerika. "Det finns ingen nation i världen som inte har någon av dessa färger i sin nationalflagga", konstaterade Coubertin då, strax före Första världskriget.

En olympisk eld var tänd första gången på huvudstadion i Amsterdam 1928, och sedan 1936 går en fackelstafett till OS-staden. Facklan tänds vanligtvis i Olympia med hjälp av solens strålar.

Den vackra olympiska hymnen komponerades till de första spelen i modern tid av greken Spiros Samaras.

*

Hittills har jag gått något så när kronologiskt fram i historien. Jag skall inte försöka gå igenom spel-för-spel eller sport-för-sport, jag lovar. Ämnet är så väldigt att jag i fortsättningen får nöja mej med några axplock ur spelens rika historia. Jag tar till en början en enda gren — maraton, som har en fascinerande olympisk historia. Loppen innehåller många intressanta episoder, och det finns också några smaskiga skandaler.

Maraton har trots sitt namn inga anor i antikens olympiska spel. Där var den längsta distansen 24 stadion (4.614,5 m). Bakgrunden står ändå att finna i antiken. Efter slaget vid Marathon år 490 f. Kr. fick en soldat, Feidippides, order att löpa non-stop i 38 km till Aten med nyheten om Miltiades seger över perserna. Efter att ha ropat "Glädjen Eder!" skall Feidippides ha segnat ned död av utmattning. Myt eller sanning, därom tvista historikerna.

Myter omger också den förste olympiamästaren i maraton, greken Spiridon Louis, en fattig fåraherde som vann i Aten 1896. Louis blev föremål för storslagna hyllningar. Affärsmän ville ge honom extra pri-

ser i form av klockor, juveler, vin, fri hårklippning, gratis kläder för resten av livet, måltider, och reda penningar. Louis avböjde allt, allt utom en häst och vagn, det som behövdes för att köra vatten till hans hemby.

Åtta år senare inträffade det kanske grövsta fusket i de moderna spelen, vid sidan om de senaste decenniernas dopingfall. Det var alltså 1904 i St. Louis. Fred Lorz, USA, var först i mål men just som han skulle få guldmedaljen upptäcktes det att han hade fuskat. Lorz fick kramp efter 15 km och liftade helt fräckt med en lastbil i 17—18 km. När han hade kvicknat till fortsatte han till fots i mål. Lorz blev avstängd på livstid, men benånades snart och året efter, 1905, vann han Boston Marathon.

Redan 1896 hade en liknande händelse inträffat. Tredje man i mål, greken Spyros Velokas, blev också diskvalificerad för att han hade liftat — med en hästskjuts ...

Sedan Lorz diskvalificerats i loppet 1904 gick guldmedaljen till hans landsman Thomas Hicks, och han var troligen det första dopingfallet i OS. Men på den tiden förekom inga dopingtester. Efter 3/4 av loppet ledde Hicks stort, men han var väldigt trött. För att hålla honom gående, om inte löpande, så piggade hans följeslagare upp honom med, hör och häpna — stryknin, råa ägg och konjak!

Dopingtester infördes vid OS först 1968. Ett av de första fallen blev en svensk femkampare, som hade för hög alkoholhalt i blodet vid skjutningen. Han hade druckit lite öl ...

1908 stapplade italienaren Dorando Pietri in som förste man på White City i London. Efter att ha ramlat fem gånger fick han "hjälp" de sista 15 meterna av välvilliga funktionärer. Pietri var sannolikt dopad och blev diskvalificerad, inte för doping utan för att tagit emot "otillbörlig" hjälp ...

Historien hade så när upprepat sig när London hade spelen nästa gång, 1948. Belgiern Etienne Gailly kom först in på Wembley, där målet var den gången, men han var så trött och omtöcknad att två man passerade inne på stadion. Den här gången fick den hjälplöse ingen hjälp.

1912 i Stockholm inträffade det första av två dödsfall i de moderna olympiska tävlingarna. Den portugisiska maratonlöparen Francisco Lazaro blev, som tidningarna skrev, "utsatt för ett så hårdt solsting, att döden följde". Två dödsfall, sa jag. Det andra drabbade den danske

cyklisten Knud Enemark i Rom 1960. Han föll utmattad av cykeln i den starka värmen och avled. Enemark var dopad!

Från 1912, Solskens-OS, finns det en solskenshistoria också, den om den försvunne japanen. Shizo Kanakuri bröt maratonloppet vid vändningen, blev inbjuden på saft i en villaträdgård, tog sig senare till japanska legationen i Stockholm, skamsen över misslyckandet, och skickades hem utan att OS-arrangörerna underrättades. 1967 — 55 år senare — återkom Kanakuri till Stockholm, och 76 år gammal löpte han symboliskt i mål på Stadion.

De senaste decennierna har vi haft flera stora maratonhjältar: Zátópek, Bikila och Cierpinski, bara för att nämna några.

*

Sverige har varit med i alla OS, sommar som vinter, med undantag för 1904 i St. Louis. I premiären 1896 hade vi bara en enda deltagare, Henrik Sjöberg, en 21-årig medicine kandidat från Stockholm. I Aten blev han som bäst 4:a i höjd. Resan gick på c:a 600 kronor, och Sjöberg stod faktiskt själv för hälften av kostnaderna.

Sverige blev alltså utan medalj 1896, men sedan har det gått så mycket bättre. Sverige har tagit medalj varje gång vi varit med, men tre gånger har det inte blivit något guld, i Vinterspelen 1952 och 1976, och i sommarspelen 1988. Å andra sidan har Sverige varit bästa nation två gånger, hemma i Stockholm 1912 och i de första spelen efter Andra världskriget, vintern 1948 i S:t Moritz.

Sverige tog sin första olympiska titel i Paris år 1900, i dragkamp, men vi fick ta hjälp av Danmark i ett exempel på praktisk nordism. Tre man i det improviserade laget var svenskar, de tre andra danskar. Vår senaste olympiamästare är Gunde Svan, som vann femmilen på skidor näst sista dagen i Calgary 1988.

MEDALJFÖRDELNINGEN I OLYMPISKA SPELEN OCH OLYMPISKA VINTERSPELEN 1896—1988

Nation	Guld	Silver	Brons	Antal medaljer
1 USA	744	630	470	1.844
2 URS	474	380	358	1.212
3 GBR	175 1/2	226	210	611 1/2
4 SWE	168 1/2	166	200	534 1/2
5 GDR	192	166	162	520
6 FRA	156	170	185	511
7 ITA	165	135	133	433
8 GER	120 1/2	149	130	399 1/2
9 FIN	133	119	147	399
10 HUN	126	116	142	384

Som Ni ser är Sverige fortfarande ett av de stora olympiska länderna. De halva guldmedaljerna har att göra med lag sammansatta från två nationer.

*

Raden av stora olympier i modern tid kan göras hur lång som helst. Före OS i Söul 1988 ställde journalister vid de franska tidningarna L'Equipe och L'Equipe Magazine samman en lista över vilka de tyckte var tidernas främsta olympier.

DE FRÄMSTA OLYMPIERNA

(Enligt L'Equipe och L'Equipe Magazine före OS i Söul)

1. Jesse Owens	USA	Friidrott
2. Mark Spitz	USA	Simning
3. Bob Beamon	USA	Friidrott
4. Al Oerter	USA	Friidrott
5. Emil Zátopek	TCH	Friidrott
6. Carl Lewis	USA	Friidrott
7. Paavo Nurmi	FIN	Friidrott
8. Dawn Fraser	AUS	Simning
9. Nadia Comaneci	ROM	Gymnastik
10. Gert Fredriksson	SWE	Kanot

Listan bygger alltså inte strikt på statistiska meriter, och det kan vara lika bra det. Det är inte nödvändigtvis dom här 10 som har flest medaljer, men listan kan ju ändå ha sitt intresse, och det är glädjande för oss att en svensk finns med.

Gert Fredriksson är Sveriges främste olympier i sällskap med Sixten Jernberg. Det säger jag på basis av statistik, men jag tror nog de flesta håller med mej även med en friare bedömning. Gert Fredriksson är den svensk som har flest OS-guld, sex stycken 1948—60. Sixten var aldrig sämre än 5:a i någon av sina 12 OS-startar och han tog 9 medaljer 1956—64.. Fantastiskt!

Det finns också två svenskar som har mer kuriosabetonade olympiska rekord, Kerstin Palm och Oscar Gomer Swahn. Kerstin Palm, fäkterskan, är den kvinna som varit med i flest OS, sju stycken, 1964—88. Oscar Gomer Swahn, skytt i seklets begynnelse, är den äldste kände deltagaren, den äldste medaljören och den äldste mästaren. Oscar var drygt 72 år när han gjorde sin sista OS-start och tog silver 1920.

*

Föreanta nationera, FN, har idag 159 medlemsländer. Internationella olympiska kommittén, IOK, har ännu fler — 165.

Politiken går som en röd tråd genom den olympiska historien. Det är klart att politik och idrott hör ihop, men nog har den olympiska rörelsen i stort sett stått rycken. IOK stod emot nazisterna 1936, och bojkotterna på 70- och 80-talen gick bara ut över de bojkottande länderna själva.

Idag är Sydafrika på väg tillbaka in i världsidrotten och en återförening av Nord- och Sydkorea verkar inte längre omöjlig. Utan överdrift kan nog idrotten i allmänhet och den olympiska rörelsen i synnerhet ta åt sig en del av ären för de positiva förändringarna. Den nuvarande IOK-presidenten, spanjoren Antonio Samaranch, har sannerligen tagit tillvara sina erfarenheter från tiden som yrkesdiplomat.

Ett tips till Akademien, förresten: OS och politiken borde bli tema för en kommande session!

DELTAGARE I OLYMPISKA SPELEN

ÅR	NATIONER	AKTIVA	(därav damer)
1896	13	311	(0)
1900	22	1.344	(12)
1904	12	629	(8)
1906	20	884	(7)
1908	22	2.035	(36)
1912	28	2.546	(55)
1920	29	2.666	(62)
1924	44	3.083	(136)
1928	46	3.014	(290)
1932	37	1.408	(127)
1936	49	4.065	(328)
1948	59	4.099	(385)
1952	69	4.925	(518)
1956	29 (Stockholm)	158	(13)
	67 (Melbourne)	3.18	(371)
1960	83	5.348	(610)
1964	93	5.140	(683)
1968	112	5.531	(781)
1972	122	7.147	(1.299)
1976	92	6.085	(1.251)
1980	81	5.353	(1.088)
1984	140	6.735	(1.567)
1988	159	8.465	(2.186)

Före Andra världskriget var de flesta länderna i OS från Europa. I Berlin 1936 var mer än hälften av länderna från Europa (28 av 49), men i Söul 1988 var Europas andel bara 1/5 (32 av 159).

Det ökade antalet nationer har sin förklaring i dels idrottens utbredning, dels i det faktum att så många länder i det vi idag kallar Tredje världen har blivit självständiga efter Andra världskriget.

För ordningen skall vi också titta på motsvarande tabell för Vinterspelen.

DELTAGARE I OLYMPISKA VINTERSPELEN

ÅR	NATIONER	AKTIVA	(därav damer)
1908	6	21	(7)
1920	10	85	(12)
1924	16	294	(13)
1928	25	495	(27)
1932	17	306	(32)
1936	28	755	(80)
1948	28	713	(77)
1952	30	732	(109)
1956	32	818	(132)
1960	30	665	(144)
1964	36	1.186	(200)
1968	37	1.293	(212)
1972	35	1.232	(217)
1976	37	1.128	(228)
1980	37	1.067	(234)
1984	49	1.278	(276)
1988	57	1.428	(315)

Här är det fortfarande Europa som dominerar ifråga om deltagande länder — vi har ju klimatet för oss.

Apropå nationer i OS så finns det två nationer som varit med i samtliga spel i modern tid, sommar som vinter och Extraspelen 1906 — Frankrike och Storbritannien. Storbritannien är ett strå vassare än Frankrike. Britterna var — i motsats till fransmännen — med också i vintersporterna både 1908 och 1920.

*

Olympiska Spelen har också växt ifråga om sporter och grenar, och ibland talas det om gigantomani, en överdriven storhetssträvan

För att klargöra vilken skillnad i varje fall jag gör mellan sporter och grenar tar jag ett konkret exempel: Simning är en sport, eller idrott om Ni så vill; 1.500 m fritt är en gren inom sporten simning.

ANTAL SPORTER OCH GREVAR I OS

År	Sporter	Grenar
1896	9	43
1900	18	56
1904	15	73
1906	12	77
1908	21	105
1912	14	107
1920	20	154
1924	17	131
1928	14	122
1932	15	126
1936	20	144
1948	18	150
1952	18	149
1956	1 (Stockholm)	6
	17 (Melbourne)	145
1960	18	150
1964	20	163
1968	19	172
1972	22	195
1976	22	198
1980	22	203
1984	22	221
1988	24	237
1992	26	257

Av sporterna 1896 har cykel, friidrott, fäktning, gymnastik och simning sedan varit med i alla spel.

Flera sporter förekom i något eller några av de första spelen för att sedan försvinna. Bland dem var dragkamp, golf, racerbåt och rugby. Vidare för oss mindre kända idrotter som t.ex. rackets, hästpolo och cricket.

Ett intressant inslag var de officiella tävlingar i konst som arrangerades 1912—48. Det var baron de Coubertins idé, det också (!), och det tävlades i arkitektur, skulptur, grafik/måleri, litteratur och musik. Coubertin själv var den förste olympiske guldmedaljören i litteratur för "Ode till sporten" 1912.

Sverige har två guldmedaljer i konst: David Wallin i måleri 1932 och Gustaf Nordahl i skulptur 1948. Nordahls skulptur, "Hyllning till Ling", står förresten vid huvudentrén till GIH i Stockholm. Flera berömda svenska konstnärer ställde upp i de här tävlingarna. I Los Angeles 1932 var t.ex. Isaac Grünewald och Bruno Liljefors representerade i måleri och Carl Eldh i skulptur.

ANTAL SPORTER OCH GREVAR I VINTER-OS

År	Sporter	Grenar
1908	1	4
1920	2	4
1924	5	14
1928	6	13
1932	5	14
1936	5	17
1948	6	22
1952	5	22
1956	5	24
1960	5	27
1964	7	34
1968	7	35
1972	7	35
1976	7	37
1980	7	37
1984	7	39
1988	7	46
1992	7	55

I de separata Vinterspelen har ishockey, konståkning, skidor och skridsko varit med alla gånger.

Efter Andra världskriget har bara en enda sport strukits från det officiella programmet: skeleton, en form av kälkåkning som var med sista gången 1948. Å andra sidan har sju helt nya sporter kommit med: skidskytte, rodel, judo, volleyboll, bordtennis och från 1992 även badminton och baseboll.

Många andra idrotter bankar på den olympiska porten. OS ger stor uppmärksamhet i medierna och — inte minst viktigt — pengar! Men flera sporter och deltagare ställer ännu högre krav på arrangörerna, inte minst ifråga om säkerhet. Därför aviseras nu restriktioner.

Sommar-OS 1976 blev ett ekonomiskt fiasko för Montréal, och jag tror att folk där fortfarande betalar för kalaset för 15 år sedan. Intresset för att arrangera OS minskade drastiskt. Los Angeles blev enda sökande till spelen 1984 och amerikanarna var i den unika positionen att de kunde sätta upp villkor för att ta spelen. Efter mycket om och men sade IOK ja. Man må tycka vad man vill om spelen i Los Angeles, själv tycker jag de var för amerikanskt nationalistiska, men en god affär blev de — 215 miljoner dollar i överskott.

Till sommar-OS 1992 och 1996 sökte vardera 6 städer – det största antalet sökande sedan till spelen 1960, då röstningen stod mellan 8 städer.

*

Massmedierna i allmänhet och TV i synnerhet har naturligtvis haft stor betydelse för Olympiska Spelena succé. TV-pengarna är avgörande för finansieringen av den olympiska rörelsen. Intäkterna för TV-rättigheter ger stora pengar till arrangörerna och den olympiska rörelsen.

Första gången television förekom i olympiska sammanhang var för övrigt i Berlin 1936. Tjugo år senare, 1956, sade dåvarande IOK-presidenten Avery Brundage:

— Vi har klarat oss utan TV i 60 år och kommer att klara oss utan den även i fortsättningen.

Med facit i hand kan man undra om OS hade funnits idag om TV hade hållits utanför.

Själv har jag haft glädjen att vara med om några OS, inte som aktiv — de drömmarna gick i kras i tidiga tonår — men bl.a. ett par gånger som presskontaktman i den svenska truppen. Att få uppleva OS på plats är något alldeles extra – det har givit mej erfarenheter och vänner för livet. Jag hoppas att Ni alla här i Östersund får vara med om ett OS på plats 1998.

Jag slutar med att önska Sveriges Olympiska Akademi lycka till i det fortsatta arbetet, och önska Östersunds OS-entusiaster lycka till i Birmingham i juni!

Tack för mej!

Ett besök i Olympia

(Inger Lindholm, akademiledamot)

För de flesta av oss betyder Grekland semester med sol och bad och för några av oss en resa till ett land med en intressant och spännande historia. Jag skulle vilja ta med Er på en resa under de närmaste minuterna. En resa till en plats som har kommit att betyda oerhört mycket för mig. Platsen är naturligtvis Olympia i Grekland och den Internationella Olympiska Akademien. De som liksom jag har varit där vet vilken speciell plats IOA är. För Er som inte ännu haft möjligheten kan jag bara göra ett försök att förmedla något lite av det som IOA symboliserar.

För Er som på förmiddagen hade tillfälle att lyssna till Nikos Filaretos, ordförande i den Internationella Olympiska Akademien, har redan fått en del information kring Akademien. Här följer ett litet sammandrag för nytillkomna:

* IOA kom att starta 1961 efter ett beslut som Internationella Olympiska Kommittén fattat många år tidigare i Rom.

* Syftet med Akademien är att skapa ett internationellt kulturellt centrum i Olympia som har till uppgift att bl.a spida kunskap om Olympism.

I Olympia träffas varje år människor från hela världen för att under några veckor arbeta tillsammans. Till exempel ledamöter i nationella olympiska kommittéer, journalister, läkare, lärare och inte minst aktiva och tränare i olika sporter.

Deltagarna inkvarteras i bungalows som byggts under de senaste åren. I början av IOA:s historia skedde inkvarteringen i tält. Att beskriva själva anläggningen är svårt. Det finns så mycket att berätta. Det mest uppenbara är naturligtvis idrottsanläggningarna med fotbollsplaner, basketplaner, friidrottsanläggningar och därtöver en simbassäng. Men tro inte att anläggningarna håller superklass. Det är anläggningar för en idrottsutövare som behöver röra på sig - inte slå världsrekord. Det är långt ifrån de perfekta anläggningar som de Olympiska Spelen idag avgörs på.

För den som inte är så intresserad av att själv utöva idrott finns mycket att göra ändå. Ett ställe som många av oss tillbringade tid i var det omfattande biblioteket dit forskare reser för att under en tid studera originalhandlingar om den olympiska rörelsens historia. Här finns material från hela världen och många unika publikationer, speciellt inom områdena arkeologi och filosofi.

Vad gör då en stipendiat i Olympia?

Dagarna delas i huvudsak mellan föreläsningar (i regel på engelska) och

grupparbeten. Varje år har ett huvudtema. Vid det tillfälle jag var där var temat "Våldet i sporten", ett nog så aktuellt ämne. Några av de föreläsningar som hölls hade rubriker som "Olympism and fair play", "Sport aggression and violence" och "Psychological and sociological aspects of violence in sport". Föreläsarna är ofta olympiska guldmedaljörer och forskare från olika högskolor och universitet. Genom att dessa kommer från olika världsdelar ges en bra blandning av information. Förutom det tema som växlar år från år finns även stående punkter med, som "The Olympic Movement" och "The Olympic Games". Varje år samlas föreläsningarna i en bok som ges ut och som gör det lätt att följa det som händer vid akademien.

I Olympia har det gjorts många arkeologiska fynd. De arkeologiska utgrävningarna, som startades av tyskar 1875, besöks av akademideltagarna. Även det olympiska museet i Olympia är värt ett besök. Där finns många ting från både de antika spelen och från de spel som hållits efter 1896.

Så långt den mera allvarliga delen av en vistelse i Olympia. Men det finns ytterligare lite att berätta. Tro inte att det inte finns tid för "olympiska spel"! Det utkämpas många kamper på idrottsarenorna. Själv lyckades jag bli guldmedaljör i simning, i en mixad final. En av de roligaste segrar jag vunnit, många år efter min tid som aktiv.

Kvällarna tillbringas ofta med arbete för att förbereda nästa dag. Men många passar på att ta en promenad till Olympia och där njuta av bylivet. Vissa kvällar arrangeras fester i Akademiens regi och då uppvisades danser och lekar från jordens alla hörn. Även från Sverige.

Efter att ha levt några veckor med människor som delar många av de egna värderingarna men som kommer från andra länder känns det ganska vemodigt att lämna Olympia för att återvända hem. Själv fick jag många vänner under min tid i Olympia och det har mer än en gång underlättat när jag varit ute och rest som ledare för landslag.

Jag fick en minnesvärd tid i Olympia och det gav stimulans att arbeta för den olympiska rörelsen här hemma i Sverige. Ett av målen för den Internationella Akademien är att varje land ska ha en egen nationell akademi. Det är därför med speciell glädje som jag är här idag för att tillsammans med Er uppleva den första sessionen av den Svenska Olympiska Akademien.

Till Er som är ledare skulle jag vilja säga: Se till att söka stipendium, för Er själva eller för Era aktiva, så att Ni/de kan få uppleva det jag fick. Bland de aktiva finns morgondagens ledare och här finns en utmärkt möjlighet att knyta internationella kontakter och lära mer om den Olympiska rörelsen. På ett sätt som jag önskar att många fick lära känna! Får Ni själva en dag chansen - tag den!

Olympia och IOA är värt en resa, det blir ett minne för livet!!!!!!

(Blank sida S19 47)

SOF-Bulletinen Special

- S-0 Lennart Dahllöf: **Alla medaljer till samma nation** (SOF-Bulletinen nr 1 1986) (Slut)
- S-1 Kim Bengtsson: **Svenskar bland de 10 främsta i Vinter-OS 1908-1984** (Slut)
- S-2 Ture Widlund: **Nordens tyngdlyftare i OS 1896-1984** (Slut)
- S-3 Lennart Dahllöf: **De som deltagit i minst 4 OS** (Slut)
- S-4 Kim Bengtsson: **Svenskar bland de 10 främsta i Sommar-OS 1896-1984** (Slut)
- S-5 Ture Widlund: **De 10 främsta nationernas tyngdlyftare i OS 1896-1984** (Slut)
- S-6 Lennart Dahllöf: **Startande per sport och per nation 1972-1984** (Slut)
- S-7 Lennart Dahllöf/Wolf Lyberg: **Öppnare, edsavläggare, fanbärare med mera** (Slut)
- S-8 Lennart Dahllöf: **OS-programmet per spel och sport 1896-1984** (Slut)
- S-9 Bill Mallon: **Resultat OS 1920 i Antwerpen. Del 1.**
- S-10 Wolf Lyberg: **Svenskarnas insatser i Calgary och Söul 1988**
- S-11 Bill Mallon: **Resultat OS 1920 i Antwerpen. Del II.**
- S-12 Lennart Dahllöf/Wolf Lyberg: **IOK-ledamöterna genom tiderna.**
- S-13 Sven-Ulf Pettersson: **Olympiska publikationer. Del I.**
- S-14 Lennart Dahllöf: **Antalet deltagare i OS 1988**
- S-15 Vidar Martinell/G.A. Öhlund: **Nils Karlsson och Sixten Jernberg.**
- S-16 **Encyklopedia of Olympic Games 1924-1988 - Speed Skating.**
- S-17 Lennart Dahllöf: **Tillkomsten av de moderna Olympiska Spelen.**
- S-18 Ture Widlund/Wolf Lyberg: **Beslut om var OS skall hållas.**
- S-19 **Invigning av Sveriges Olympiska Akademi - 1:a sessionen**

Äldre nummer av SOF-Bulletinen och SOF-Bulletinen Special finns i lager. De äldsta är dock slut (se ovan). Special kostar 10:- per styck, utom S-16 som kostar 40:-. Vanliga SOF-Bulletiner kostar 5:- per styck. Portokostnaden tillkommer.

De som önskar köpa äldre nummer kan beställa av ordföranden eller kassören, som skickar mot räkning.