



SPECIAL

S - 32 • MAJ 1996

ISSN 1104-7240

Ansvarig utgivare: TURE WIDLUND

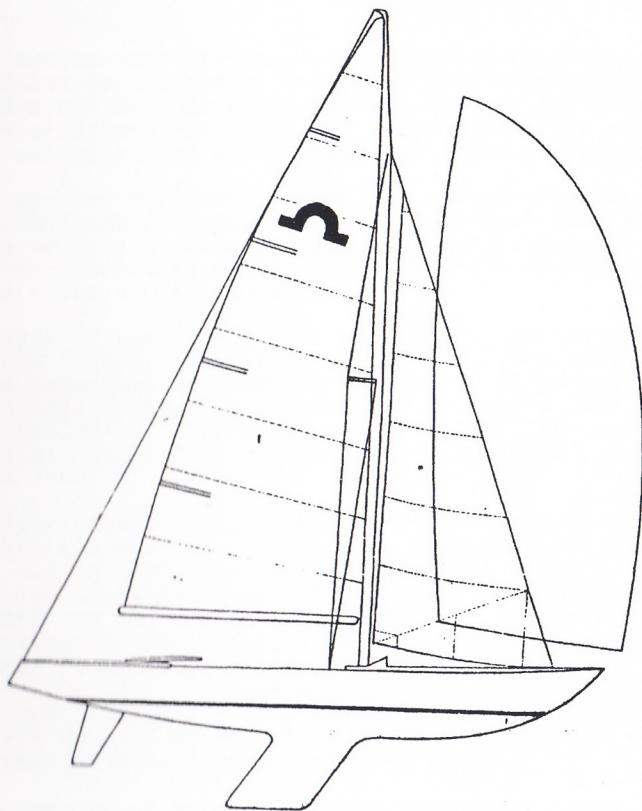

Seglingstävlingarna i Paris 1900

AV TURE WIDLUND

(blank sida S32 02)

Seglingstävlingarna i Paris 1900

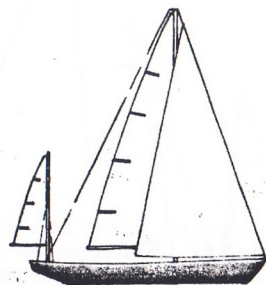

Förord

Olympiska Spelen 1900 arrangerades av världsutställningen i Paris. IOK, d.v.s. Pierre de Coubertin, hade praktiskt taget inget inflytande alls över spelen och dess arrangemang. Det förekom ett stort antal tävlingar och eftervärlden har svårt att avgöra vilka som skall anses vara olympiska och vilka som skall anses vara icke-olympiska.

En av de sporter där förvirringen och osäkerheten är stor är segling. Att segeltävlingarna under världsutställningen 1900 skall räknas som olympiska är alla överens om, men vilka seglingar och vilka tävlingar som hör dit, vilka regler som gällde och hur resultaten räknades finns det olika uppfattningar om.

Denna skrift är ett försök att, med ledning av källmaterial från 1900, bringa reda i seglingstävlingarna OS Paris 1900. Endast därigenom kan man komma underfund med vad som gällde vid tiden för tävlingarna och hur de rätteligen skall betraktas och behandlas. Det har förekommit många fantasifulle efterhandskonstruktioner, där nutidens värderingar fått göra sig gällande i stället för de regler och bestämmelser som gällde år 1900.

Det har inte gått att helt rekonstruera alla tävlingar. Denna skrift skall betraktas som ett, veterligen, första försök att dokumentera seglingarna vid OS 1900. Som vanligt finns det motstridiga uppgifter i det tillgängliga källmaterialet och man står inför problemet att avgöra vad som är rätt och vad som är fel. Ibland kan det vara ett uppenbart tryckfel men oftast är det knivigare än så. Motstridiga uppgifter har i möjligaste mån redovisats.

Resultat och tider kan i stor utsträckning redovisas, men en hel del återstår att göra. I synnerhet i tävlingar med många startande båtar, där man som vanligt endast rapporterar de bästa.

Båtarnas namn är relativt väl dokumenterat men deras besättningar inte alls. De namn som nämns i anslutning till båtarna är alltid ägarnas, aldrig besättningens. Enligt den tidens sed var det båtägaren som vann priset, inte besättningen. Att ta reda på namnen på deltagarna ombord på båtarna är därför en stor framtida forskningsuppgift.

Den som vid genomläsningen av denna skrift kan komma med kompletterande uppgifter, eller som hittar något som inte stämmer, tryckfel eller annat, ombedes kontakta untermtecknad.

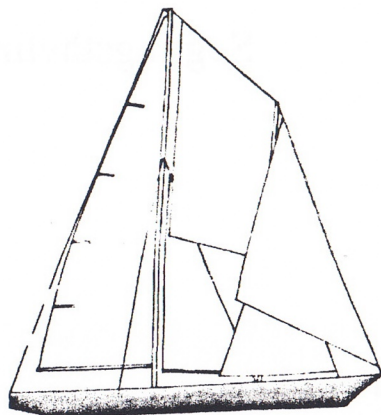
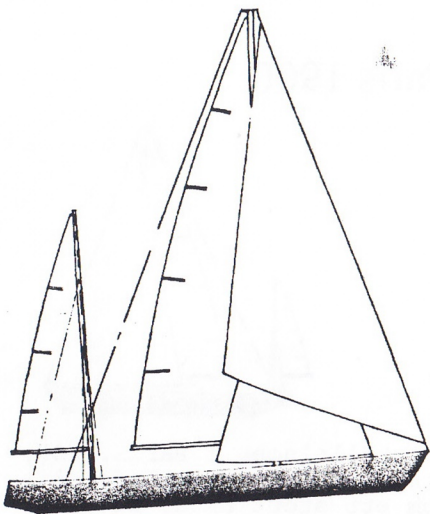

Olympiska seglingarna 1900

Olympiska Spelen i Paris 1900 låg helt i händerna på arrangörerna av världsutställningen. Efter diverse intriger kapitulerade Pierre de Coubertin för trycket och lät upplösa den olympiska organisationskommittén och överlät arrangemangen till världsutställningen. Detta har medfört att förvirringen är stor när det gäller att avgöra vilka tävlingar som är olympiska och vilka som inte är det. Världsutställningen stod för ett stort antal tävlingar, av vilka många var rent nationella, andra var handikapptävlingar, tävlingar för professionella, tävlingar för vissa kategorier, uppvisningstävlingar o.s.v. Någon egentlig analys av hela världsutställningens sportprogram för att därifrån avgöra vilka sporter och grenar som skall räknas som olympiska har veterligen aldrig gjorts.

En av de sporter där förvirringen är stor är segling. Segling fanns med på det av den ursprungliga organisationskommittén presenterade programmet. Detta och det faktum att seglingstävlingarna vid världsutställningen var internationella gör att de kan anses vara olympiska. Den ursprungliga organisationskommittén hade emellertid inte hunnit utarbeta något detaljprogram, varför vidare vägledning därifrån saknas.

Seglingarna var uppdelade i två avdelningar, en som gick 20-27 maj vid Meulan (Seine-et-Oise) intill Paris och en som gick i Le Havre 1-6 augusti. I Meulan gick klasserna upp till 10 ton (ton är i detta sammanhang inte vikten utan båtarnas mätetal) och i Le Havre de som var större än 10 ton. Tävlingar förekom i följande klasser

Course d'honneur

Klass 1: - 0.5 ton

Klass 2: 0.5 - 1 ton

Klass 3: 1 - 2 ton

Klass 4: 2 - 3 ton

Klass 5: 3 - 10 ton

Klass 6: 10 - 20 ton

Klass 7: +20 ton

Angående mätningsregeln se bilaga 1.

I Meulan genomfördes 11 seglingar, 2 i vardera klassen samt Course d'honneur, i vilken alla båtar upp till 10 ton måste delta. Start och mål låg i anslutning till Cercle de la Voile de Paris klubbhus.

I de klasser där det var 2 seglingar finns det divergerande uppfattningar om hur de skall behandlas. Vissa betraktar bara den ena seglingen som olympisk och bortser från den andra. De som gör så är heller inte överens om vilken av de bägge seglingarna som är den olympiska.

Man ser ibland även sammanlagda resultat där de två seglingarna har lagts samman. I de fallen är det emellertid alltid senare tiders olympiahistoriker, Erich Kamper m fl, som gjort så efter egna teorier om hur det skall ske. Det förekommer både poängsystem, olika sådana, och addering av de seglade tiderna.

Det är alltså ett flertal olika uppfattningar om hur seglingarna skall behandlas i olympiskt hänseende. Enda möjligheten att komma ur detta dilemma är att gå tillbaka till källorna från 1900. De för mig tillgängliga källorna har varit Officiella Programmet, Règlements et programmes des concours nationaux et internationaux d'exercices physiques et de sports (OP), Officiella Redogörelsen, Concours internationaux d'exercices physiques et de sports - Rapports publiés sous la direction de M. D. Mérillon, délégué général (OR) och de franska seglingstidskrifterna Le Yacht och Yachting Gazette. Le Yacht var, utan att vara formellt utsedd därtill, i praktiken organisationskommitténs för segling officiella organ. Alla officiella meddelanden och allt av vikt publicerades i Le Yacht.

Vid en genomgång av OR och Le Yacht kan konstateras att det finns inga belägg för att de två seglingarna i respektive klass var en och samma tävling. Någon ihopläggning av resultaten från de båda seglingarna förekommer inte. Ej heller var det fråga om försök och final. Det var sålunda två helt separata tävlingar i varje klass!

Nästa fråga är om bara den ena av de båda seglingarna skall betraktas som olympisk. Finns det någon skillnad i status mellan de båda seglingarna? Förtävling - huvudtävling? Skillnad i priser med medaljer o.d.?

Vad beträffar medaljer så finns det inga belägg för att guld-, silver- och bron medaljer delades ut, varken i segling eller i andra sporter.

Däremot delades det i segling ut minnesmedaljer till ägarna av de deltagande båtarna. Förutom båtägarna fick även medlemmarna i juryn dessa minnesmedaljer.

Någon skillnad i status mellan tävlingarna som gör att bara den ena skall betraktas som olympisk kan inte upptäckas. Endast i en klass finns det en klar skillnad i status mellan seglingarna, i 1-tonsklassen. Där gällde den ena tävlingen Coupe internationale de l'Exposition universelle de 1900, i den andra utdelades penningpriser i likhet med de andra klasserna vid Meulan. Att en värdefull "pokal", i verkligheten en silverstajett, var uppställd i just 1-tonsklassen är mera ett uttryck för att 1-tonsklassen ansågs som den förnämsta. Den tidens internationellt sett mest prestigefyllda seglingspris, Entonnarpokalen, seglade man om i just 1-tonsklassen. Klassen gav namn åt pokalen.

De slutsatser man drar efter att ha studerat OP, OR och Le Yacht är att de två seglingarna var två separata tävlingar, att bägge har samma status, med undantag för 1-tonsklassen, och att bägge bör betraktas som olympiska.

I de två klasser som avgjordes i Le Havre var det 3 seglingar i den ena, -20 ton, och en segling i den andra, +20 ton. I -20 ton-klassen utgjorde de 3 seglingarna en och samma tävling. Seger i varje segling gav 10 poäng, 2:a-plats 9 poäng, 3:e-plats 8 poäng o.s.v. En båt som bröt en segling erhöll, om det var fråga om force majeure, det antal poäng som sista båt i mål skulle ha fått om alla fullföljde, en båt som bröt utan giltig anledning eller blev diskvalificerad erhöll 1 poäng mindre än sista båt i mål skulle ha fått om alla fullföljde.

Organisation

Världsutställningens högste chef var Alfred Picard, med titeln Commissaire général. Utställningen var organiserad i ett antal sektioner. En av dessa var den för industri och handel, under vilken sporten, Service des sports, med Concours nationaux et internationaux d'exercices physiques et de sports hörde. Chef för denna sektion var L. Delaunay-Belleville med titeln Directeur général. Chef för Service des sports var Daniel Mérillon med titeln Délégué général aux concours d'exercices physiques et de sport. I det civila var han ordförande i Union des Sociétés de tir de France (Franska skytteförbundet). Vid sin sida hade han en Délégué du Commissaire général, Ernest Carnot.

Som organisationskommitté fanns en Commission supérieur med följande sammansättning:

Ordförande:

Octave Gréard, Académie française
vice rektor Académie de Paris
ordförande Commission supérieur de l'Éducation physique
de la jeunesse au Ministère de l'instruction publique

Vice ordförande:

Poirrier, senator
Alfred Mézières, deputerad
General Baillood

Huvudsekreterare:

Montagne, sekreterare Ligue de l'Éducation physique

Sekreterare:

Monprofit, skriftställare
Gabriel Goudeau, generalsekreterare Sauveteurs de la Seine

Ledamöter:

- Herr , Inspecteur des Finances, avdelad handelsministeriet
för att arbeta med världsutställningen
- Paul Escudier, stadsfullmäktigledamot Paris
ordförande Union des Sociétés françaises de Sports
athlétiques (U.S.F.S.A.)
ordförande i kommittén för avd I
- Ernest Callot, skattmästare Union des Sociétés françaises de Sports
athlétiques (U.S.F.S.A.)
Commission supérieur de l'Éducation physique de la
jeunesse au Ministère de l'instruction publique
Skattmästare Comité International des Jeux Olympiques
Förste vice ordförande i kommittén för avd I
- Belle, senator
f.d. ordförande Union des Sociétés de gymnastique de
France
ordförande i kommittén för avd II
- Cazalet, ordförande Union des Sociétés de gymnastique de France
förste vice ordförande i kommittén för avd II
- Hébrard de Villeneuve, statsråd
ordförande Société d'encouragement a l'escrime
ordförande i kommittén för avd III
- de la Croix, ordförande Société d'escrime à l'Épée de Paris
förste vice ordförande i kommittén för avd III
- Överstelöjtnant Guérin, deputerad
ordförande i kommittén för avd IV
- Florimond Lermusieux, generalsekreterare Union des Sociétés de
tir de France
förste vice ordförande i kommittén för avd IV
- de la Haye-Jousselin, vice ordförande Sociétés des steeple
ordförande i kommittén för avd V
- Ernest Caron, stadsfullmäktigledamot Paris
förste vice ordförande i kommittén för avd V
- Quentin-Bauchart, stadsfullmäktigledamot Paris
ordförande i kommittén för avd VI
- Pagis, ordförande Union vélocipédique de France
förste vice ordförande i kommittén för avd VI
- Forestier, generalinspektör för broar och vägar
ordförande i kommittén för avd VII
- Greve de Dion, vice ordförande Automobile-Club de France
förste vice ordförande i kommittén för avd VII
- Amiral Charles Duperré, ordförande Union des Yachts français
ordförande i kommittén för avd VIII
- Adrien Fleuret, ordförande Cercle nautique de France
förste vice ordförande i kommittén för avd VIII
- Boucher-Cadart, ordförande Société française de Sauvetage
ordförande i kommittén för avd IX
- Detalle, högste befälhavare staden Paris brandkårer
förste vice ordförande i kommittén för avd IX
- Cailletet, Institut de France
ordförande i kommittén för avd X
- Överstelöjtnant Renard, direktör Établissement central d'aérostation
militaire de Chalais-Meudon
förste vice ordförande i kommittén för avd X
- General Gossart, ordförande Société polytechnique militaire
ordförande i kommittén för avd XI
- Barral, ordförande Union des sociétés d'instruction militaire
de France
förste vice ordförande i kommittén för avd XI

Rabier, direktör Enseignement secondaire au Ministère de l'instruction publique
ordförande i kommittén för avd XII
Gauthier, inspektör Académie de Paris
förste vice ordförande i kommittén för avd XII

En av medlemmarna i organisationskommittén, Ernest Callot, var sålunda med i Internationella Olympiska Kommittén.

Tävlingarna var inte uppdelade enligt nuvarande mönster per sport utan i 12 avdelningar:

- I. Allmän idrott och bollsporter
- II. Gymnastik
- III. Fäktning
- IV. Skjutning
- V. Hästsport
- VI. Cykel
- VII. Bilsport
- VIII. Vattensport
- IX. Livräddning
- X. Flygsport
- XI. Militära övningar
- XII. Skoltävlingar

Segling var i organisatoriskt hänseende alltså inte en fristående sport vid världsutställningen/OS 1900. Seglingen tillhörde avdelningen för vattensport, "Sport nautique", tillsammans med simning, rodd, motorbåt och fiske. I spetsen för denna avdelning fanns en rådgivande specialkommitté, "Comité consultatif spécial", med följande sammansättning:

Ordförande:

Amiral Charles Duperré, ordförande Union des yachts français

Vice ordförande:

Adrien Fleuret, ordförande Cercle Nautique de France

Henri Menier, styrelseledamot Union des yachts français

Maréchal, ordförande Fédération française des sociétés d'aviron

*Markis de la Jaille, ordförande Cercle de la voile de Paris

styrelseledamot Union des yachts français

Sekreterare:

Arman de Caillavet, skriftställare

Ledamöter:

Barbey, senator, f.d. marinminister

Barrelet, ordförande Société nautique d'Enghien

Georges Berthaut, Comité d'honneur des pêcheurs de France

Pierre Baudin, deputerad, minister för allmänna arbeten

Paul de Boulongne, Cercle de la voile de Paris

Brindeau, deputerad

Edmond Caillat, ordförande Société d'encouragement au sport nautique

Charles Caillat, Union des yachts français

Cercle de la voile de Paris

Chenal, vice ordförande Rowing-Club de Paris

Chevillon, deputerad

Georges Cornil, f.d. ordförande Société nautique de la Marne

Dufraine, vice ordf. Fédération française des sociétés d'aviron

Dupuytrem, deputerad

Émile Ehret, ordförande Syndicat central des pêcheurs de France

*Jean d'Estournelles de Constant, byråchef Direction des beaux-arts
 bansekreterare Cercle de la voile de Paris
 Fleutiaux, ordförande U.S.F.S.A. roddkommission
 Flouest, skriftställare

E. Frid, generalsekreterare Syndicat central des pêcheurs de France
 Armand Fumouze, vice ordförande Chambre de commerce de Paris
 Paul Guieysse, deputerad, f.d. minister
 Guillemin, generalinspektör över sjöfart och hamnar

Vincent Hoyaux, ordförande Pêcheurs du XIXe arrondissement de Paris
 Kock, ordförande Club nautique de Paris

Dr Marc Jousset, ordförande Cercle de la voile d'Asnières
 Laederich, huvudinspektör för sjöfarten
 Lagogué, sekreterare Comité des régates internationales de Paris
 Le Gros, sekreterare Fédération française des sociétés d'aviron
 Leroy, ordförande Cercle de la voile de Poissy

Adam Lévi, generalsekreterare Régates scolaires de Paris
 Levraud, deputerad

Édouard Mantois, vice ordförande Cercle de la voile de Paris
 Marteau, f.d. ordf. Comité des régates internationales de Paris
 May, sekreterare Union des rameurs de Paris

Paul Meurgey, ordförande Société de la voile de Nogent-Joinville
 Millaud, senator, f.d. minister
 Mirabaud, styrelseledamot Compagnie des chemins de fer d'Orléans
 Morel-Fatio, kommittéledamot Union des yachts français

E. Paulus, vice ordförande Club Neptune
 Ouvré, deputerad

Albert Petit, vice ordförande Comité d'honneur des pêcheurs de France
 Raynal, senator

Amiral Rieunier, deputerad, f.d. marinminister
 Reingeissen, ordförande Club nautique d'yonisien

Baron Arthur de Rothschild, kommittéledamot Union des yachts français
 Emmanuel Rousseau, maître des requêtes au Conseil d'État
 Antoine Salvetti, skriftställare
 Sévin, redaktör marinministeriet,
 fd sekreterare Comité des régates internationales de Paris
 Sibelle, deputerad

Paul Strauss, senator

Markis de Tanlay, ordförande Comité des pêcheurs de l'Yonne
 Tellier, ordförande Chambre syndicale des constructeurs de bateaux
 Thomas, marinjöjtnant, ordonnansofficer vid marinministeriet,
 avdelad krigsministeriet

Toulot, skriftställare
 Verdonck, ordförande Fédération française de natation
 Vieira, ordförande Comité des régates internationales de Paris

Man undrar hur en kommitté om 61 man fungerade. Den sammanträdde i alla fall 5 gånger 10 maj 1899 till 1 februari 1900 och tillsatte 4 underkommittéer: 1. Rodd. 2. Segling. 3. Motorbåt. 4. Simning och fiske.

Organisationskommittén för segling bestod endast av två man:

Markis de la Jaille
 Jean d'Estournelles de Constant

Med endast två man måste arbetet ha kunnat bedrivas effektivt. Det har inte framgått hur de sinsemellan fördelade sina arbetsuppgifter, men men med endast två man behövdes det knappast någon uppdelning i olika funktioner typ ordförande, sekreterare o.d.

Program Meulan

Söndag 20 maj.	Kl 13.00	Course d'honneur	
Tisdag 22 maj.	Kl 13.00	Klass 4: 2 - 3 ton	
	Kl 13.10	Klass 3: 1 - 2 ton	
	Kl 13.20	Klass 1: - 0.5 ton	
Torsdag 24 maj.	Kl 13.00	Klass 5: 3 - 10 ton	Coupe internationale de l'Exposition Uni- verselle de 1900
	Kl 13.10	Klass 2: 0.5 - 1 ton	
	Kl 13.20	Klass 1: - 0.5 ton	
Söndag 27 maj.	Kl 13.00	Klass 5: 3 - 10 ton	
	Kl 13.10	Klass 4: 2 - 3 ton	
	Kl 13.20	Klass 3: 1 - 2 ton	
	Kl 13.30	Klass 2: 0.5 - 1 ton	

Vid seglingarna i Meulan gällde Cercle de la Voile de Paris regler.

Det förnämsta priset, Coupe internationale de l'Exposition universelle de 1900, var en statyett i gediget silver av Belloc. Tillverkningen utfördes av den i seglarkretsar kände Robert Linzeler. Endast ett exemplar tillverkades, därefter förstördes formarna så att inga ytterligare exemplar skulle kunna göras. Pjäsens värde angavs till 2.600 fr.

Program Le Havre

Onsdag 1 aug.	Kl 12.15	Klass 6: 10-20 ton, 1:a seglingen	
Torsdag 2 aug.	Kl 12.00	Klass 7: +20 ton	Coupe internationale de l'Exposition universelle
Fredag 3 aug.	Kl	Klass 6: 10-20 ton, 2:a seglingen (uppskjuten)	
Söndag 5 aug.	Kl	Klass 6: 10-20 ton, 3:e seglingen (blev 2:a)	
Måndag 6 aug.	Kl	Klass 6: 10-20 ton, extra dag för 3:e segl.	

Fredagen den 3 augusti var vädret för dåligt för att 2:a seglingen i 10-20 ton-klassen skulle kunna genomföras. Den uppskjöts därför till lördagen den 4 augusti. Vädret var emellertid lika dåligt då, varför den fick uppskjutas än en gång, nu till söndagen den 5 augusti. Då kunde 2:a seglingen äntligen genomföras. För den 3:e seglingen måste man lägga till en extra dag, måndagen den 6 augusti.

Vid seglingarna i Le Havre gällde Union des Yachts français regler med undantag för att juryns beslut inte kan överklagas.

Klass 7, +20 ton, var inte med i det ursprungliga programmet, utan lades till i ett relativt sent skede.

Det förnämsta priset, Coupe internationale de l'Exposition universelle, hade ett värde som uppskattades till minst 6.000 fr. Tillverkningen därav anförtroddes även denna gång till Robert Linzeler. Vem som skapade verket har inte gått att utröna.

Jury

Juryn utsågs av formellt av världsutställningens Commissaire général, d.v.s. Alfred Picard själv, på förslag av dess Directeur général, L. Delaunay-Belleville, som i sin tur hade samrått med seglingens organisationskommitté.

Den hade följande sammansättning:

Ordförande: Amiral Charles Duperré, Frankrike

Vice ordf: Henri Menier, Frankrike
Amiral Nikolaj Zelenoj, Ryssland

Sekreterare: Jacques Thierry, Frankrike

Ledamöter: Barbey, Frankrike
Billard, Frankrike
de Boulogne, Frankrike
Jean d'Estournelles de Constant, Frankrike
Meurgey, Frankrike
Thomas, Frankrike
Legru, Frankrike
Sholto-Douglas, England
Lord Dunraven, England
Markis d'Ormonde, England
John Gretton, England
Prins Coloredo Mansfeld, Österrike
Baron Gaston de Vinck, Belgien
John Buchan, U.S.A.
Harry van Bergen, U.S.A.
James Gordon-Bennett, U.S.A.
O. Iselin, U.S.A.
Spalding de Garmendia, U.S.A.
W. Six, Nederländerna
Greve Eugène Brunetta d'Usseaux, Italien
Greve Biscaretti di Ruffia, Italien
Markis Carlo Ginori, Italien
Greve Nostitz, Ryssland
Herman af Peterséns, Sverige

Juryn konstituerade sig själv.

Juryns ordförande, Charles Duperré, var förhindrad att närvara vid seglingarna i Le Havre. Juryns vice ordförande, Henri Menier, fungerade därför som ordförande i Le Havre.

Internationella Olympiska Kommittén var representerad i juryn genom Eugène Brunetta d'Usseaux. Han kom med 1897 och efterträdde Pierre de Coubertin som generalsekreterare, en post som han upprätthöll till sin död 1919. Det är vidare möjligt att Coloredo-Mansfeld är den Rudolf Colloredo-Mansfeld som 1912 invaldes i IOK.

Sverige deltog ju inte i seglingstävlingarna 1900. Man undrar då hur det kom sig att svensken Herman af Peterséns, 1842-1901, blev medlem av juryn. Han var Förste hovjägmästare och sedan 1866 medlem av Kungliga Svenska Segelsäll Skapet, KSSS. Där var han styrelseledamot 1887-1901, varav vice ordförande 1894-96, ordförande 1896-97 och på nytt vice ordförande 1897-1901.

Sholto-Douglas är sannolikt John Sholto Douglas, 8:e markisen av Queensberry, som 1867 gav sitt namn åt de berömda boxningsreglerna (vars egentliga upphovsman var John Graham Chambers).

Tidtagning

Tidtagningen började inte när startskottet gick utan när båten passerade startlinjen. Båtarna hade 5 minuter på sig att passera startlinjen. Efter 5 minuter så började tiden tas för de båtar som inte passerat startlinjen. Om t.ex. startskottet gick 13.00.00 och en båt passerade startlinjen 13.04.55 så började tiden tas 13.04.55. För en båt som passerade startlinjen först 13.05.25 började tiden tas 13.05.00.

Den seglade tiden räknades sedan om med ledning av båtarnas mätetal. Den båt som var först i mål var därför inte nödvändigtvis den som vann.

I den mån som klockslagen för båtarnas start och målgång är kända så redovisas dessa. Den seglade tiden har därvid kunnat beräknas och kontrolleras mot uppgiven seglad tid. Denna +/- tidstillägg/tidsavdrag beroende på mätetalet ger det slutliga resultatet, även kallad "beräknad tid".

Besättning, ägare och nationstillhörighet

I det tillgängliga källmaterialet redovisas inte båtarnas besättningar utan endast deras ägare. I vilken mån ägarna själva deltagit är omöjligt att avgöra. Några båtägare ställer upp med mer än en båt. I de fall båtarna därvid tävlade samtidigt kan ju ägaren omöjligt ha varit ombord på mer än en båt.

Endast undantagsvis, och i så fall via sekundära källor, är båtarnas besättningar kända. Ägarna redovisas därför primärt medan de besättningar som är kända anges i kommentarerna till respektive klass.

Den angivna nationstillhörigheten avser båtarna. Det är klubbstillhörigheten som styr nationaliteten, ej ägarens eller besättningens medborgarskap. Några franska båtar har sannolikt icke-franska ägare men endast i ett fall kan med säkerhet konstateras att det är en icke-fransman, Ollé, ägd och seglad av den i Frankrike boende britten William Exshaw. I andra fall, t.ex. William Martin, Mac Henry och Rosevelt, kan man misstänka att det rör sig om icke-fransmän.

Förkortningar o d

AC	Deltog (Also Competed)
DIS	Diskvalificerad
DNF	Båten kom ej i mål (Did Not Finish)
DNS	Båten deltog ej (Did Not Start)
?	Obekant om båten deltog eller ej

Coursed'honneur

Alla anmälda båtar (-10 ton) måste deltaga i denna segling. De båtar som inte deltar får inte vara med i de övriga seglingarna såvida inte båtägaren kan visa på force majeure.

Banan gick längs Seine och var ca 11 km lång. Det var en mycket varm dag och vinden var i det närmaste obefintlig.

Starten gick 13.00 för -0.5 ton, 13.04.02 för 0.5-1 ton, 13.10.24 för 1-2 ton, 13.13.31 för 2-3 ton och 13.19.37 för 3-10 ton. Starttiderna var sannolikt satta med hänsyn till respektive klass mätalet så att båtarnas placering i mål också skulle bli slutresultatet.

Kl. 17 hade ingen båt nått målet och några frågade om det inte var dags att blåsa av tävlingen. Men tävlingsledningen ansåg att några båtar hade chans att ta sig i mål och beslöt därför att seglingen skulle fortsätta. När den slutligen avbröts vid vid 7-tiden på kvällen hade bara 7 båtar gått i mål. Av dessa blev 2 diskvalificerade för att de hade framfört båten på annat sätt än med segeln.

Officiella redogörelsen uppger att det var totalt 67 båtar anmälda i klasserna upp till 10 ton, Le Yacht att det var 66. Den 19 maj, dagen före tävlingen, har Le Yacht en lista på 64 anmälda båtar. OR uppger att totalt 57 båtar deltog i klasserna upp till 10 ton. En båt som deltog i de senare tävlingarna deltog med säkerhet inte i denna. Sannolikt var det därför 56 båtar som deltog i course d'honneur.

Båt	Ton	ägare	Land	Start	Mål-gång	Segl-tid	Tids-tillägg	Ber-tid	Pris
1. Scotia	1.0	John Gretton och Lonnie Currie	Storbritan	13.04.02	17.56.17	4.52.15	1.04.02	5.56.17	Hederspris, två vaser från Sévres, skänkt av republikens president. Inramad gravyr å japanskt papper, skänkt av ministern för de sköna konsterna, som bästa båt i Klass 2.
2. Aschenbrödel	1.0	Martin Wiesner	Tyskland	13.04.02	17.58.17	4.54.15	1.04.02	5.58.17	Byst i biscuit de Sévres gjord av Mme Roland, skänkt av republikens president.
3. Turquoise	10.0	E. Michelet	Frankrike	13.19.37	18.12.12	4.52.35	1.19.37	6.12.12	L'Amour, biscuit de Sévres, gjord av Falconet, skänkt av ministern för de sköna konsterna.
4. Fantlet	0.5	Emile Sacré	Frankrike	13.00.00	19.11.08	6.11.08	1.00.00	7.11.08*	Inramad gravyr å japanskt papper, skänkt av ministern för de sköna konsterna, som bästa båt i Klass 5. Le Chasseur, biscuit de Sévres, skänkt av ministern för de sköna konsterna.
5. Pierre-et Jean	1.0	Jean d'Estournelles de Constant	Frankrike	13.04.02					Inramad gravyr å japanskt papper, skänkt av ministern för de sköna konsterna, som bästa båt i Klass 1. Inramad gravyr å japanskt papper, skänkt av ministern för de sköna konsterna.
DIS Mamie	1.2	Texier	Frankrike	13.10.24	18.13.15	5.02.51	1.10.24	6.13.15	
DIS Carabinier	1.0	Auguste Dormeuil	Frankrike	13.04.02	18.20.22	5.16.20	1.04.02	6.20.22	

* 7.04.08 enligt Le Yacht.

Lérina skulle antagligen ha kommit på 3:e plats om man inte, c:a 100m för mål, hade börjat vricka fram båten i tron att tävlingen var avbruten. Tävlingsledningen uppfattade det som om Lérina brutit tävlingen.

Beaktningar: Scotia: Algernon Maudsley
Aschenbrödel: Martin Wiesner, Heinrich Peters, Ottokar Weise, Georg Naue, Arthur Bloomfeld

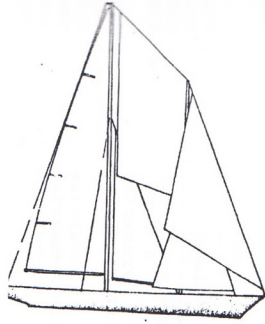

Övriga deltagande båtar

Båt	Ton	Ägare	Land
DNF Plume-patte	0.3	Jean d'Estournelles de Constant	Frankrike
DNF Souriceau	0.4	Maurice Monnot	Frankrike
DNF Sarcelle	0.4	Henri Monnot	Frankrike
DNF Quand-Même	0.5	Texier	Frankrike
DNF Giselle	0.5	Georges Semichon	Frankrike
DNF Baby	0.5	Pierre Gervais	Frankrike
DNF Demi-Mondaine	1.0	G. Pigéard	Frankrike
DNF Crabe II	1.0	Jacques Baudrier Jean Le Bret William Martin Marcotte Jules Valton	Frankrike
DNF Suzon IV	1.0	Legru	Frankrike
DNF Crabe I	1.0	Jean de Chabannes La Palice	Frankrike
DNF Scamasaxe	1.0	Bröderna Michelet	Frankrike
DNF Ariette	1.0	Rossollin	Frankrike
DNF Crocodile	1.0	Jean Le Bret	Frankrike
DNF Jeannette	1.0	de Malartic	Frankrike
DNF Tornade	1.0	Couture	Frankrike
DNF Verveine	1.0	Rosevelt	Frankrike
DNF Galopin	1.0	Letot och Dupland	Frankrike
DNF Colette	1.0	Glandaz	Frankrike
DNF Sidi-Fekkar	1.0	de Boulongne Pottier Jouet-Pastré Eugène Laverne	Frankrike
DNF C.V.A.	1.0	Texier	Frankrike
DNF Hébé	1.0	Maxime Desouches	Frankrike
DNF Cinara	1.0	Gauthier	Frankrike
DNF Petit-Poucet	1.0	Auguste Dormeuil	Frankrike
DNF Dick	1.0	Marc Jousset	Frankrike
? Simone	1.0	Bessiere	Frankrike
? Saint-Georges	1.0	Molard	Frankrike
? Schampooing	1.0	Leroy	Frankrike
? Lydia	1.0	Oudin	Frankrike
? Trilby	1.0	Harry van Bergen	U.S.A.
? Rouget	1.0	Bard	Frankrike
? Marie	0.8	G. Garnier	Frankrike
? Gyp	0.9	Bruyer	Frankrike
? Sans-Gène	1.0	Georges Maillard	Frankrike
DNF Marthe	1.8	F. Vilamitjana	Frankrike
DNF Ducky	2.0	Marcel Moisan	Frankrike
DNF Amulet	1.9	Eugène Laverne och Henri Laverne	Frankrike
DNF Nina-Claire	1.7	Jacques Baudrier	Frankrike
DNF Lérina	2.0	Hermann de Pourtalès	Schweiz
DNF Freia	1.5	Warenhorst	Frankrike
DNF Alcyon *	1.6	Lecointre	Frankrike

Båt	Ton	Ägare	Land
DNF Mignon	2.9	Auguste Donny	Frankrike
DNF Gwendoline	3.0	Ferdinand Schlatter	Frankrike
DNF Ollé	2.1	William Exshaw	Frankrike
DNF Favorite	3.0	Susse	Frankrike
DNF Gitana	3.1	Maurice Gufflet	Frankrike
DNF Mascaret	3.1	Leroy	Frankrike
DNF Fémur	5.0	Gilardoni	Frankrike
DNF Pirouette	6.0	William Martin	Frankrike
DNF Sans-Gène	10.0	Knight	U.S.A.
DNF Frimousse	3.1	Mac Henry	Frankrike
DNF Mascotte	4.0	Smulders	Nederländerna
DNF Singy	3.2	Texier	Frankrike
DNF Gyp	4.5	Henry Maingot	Frankrike
DNF Marsouin *	3.2	Moussette	Frankrike

Övriga anmälda båtar

DNS Viking	1.8	Geffroy	Frankrike
DNS Germaine	1.6	Neuhaus	Frankrike
DNS Tempête	1.5	Verbouwe	Frankrike
DNS Ricochet	3.0	Labat	Frankrike
DNS Bona Fide	5.2	Howard Taylor	Storbritannien

Av de 66 kända båtarna deltog med visshet 52, 5 deltog med visshet inte och för 9 går det inte att avgöra om de deltagit eller ej. 4 av dessa har deltagit om uppgiften om antalet deltagande båtar är korrekt. Om uppgiften om antalet anmälda båtar enligt OR, 67, är korrekt, så är namnet på en av de anmälda båtarna okänt.

* Alcyon och Marsouin är ej med på Le Yachts lista över anmälda båtar, men med dessa 2 så stämmer Le Yachts uppgift om 66 anmälda båtar.

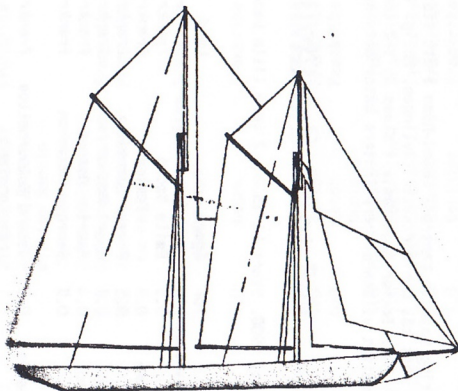

Klass 1: -0,5 ton - 1:a tävlingen

Tisdag 22 maj 1900. Start kl 13.20. 2 varv lilla banan = 8km. 7 båtar anmälda.

Båt	Ton	Ägare	Land	Start	Målgång	Segl. tid	Tids-tillägg	Ber. tid	Pris
1. Baby	0.5	Pierre Gervais	Frankrike	13.23.35	14.25.27	1.01.52	+4.24	1.06.16	600 fr
2. Quand-Même	0.5	Textier	Frankrike	13.20.39	14.25.09	1.04.30	+4.24	1.08.54	400 fr
3. Sarcelle	0.4	Henri Monnot	Frankrike	13.20.43	14.36.34	1.15.51	+3.40	1.19.31	250 fr
4. Souriceau	0.4	Maurice Monnot	Frankrike	13.20.27	14.37.48	1.17.21	+3.40	1.21.01	100 fr
5. Plume-patte	0.3	Jean d'Estournelles de Constant	Frankrike	13.20.20	14.39.05	1.18.45	+2.52	1.21.37	50 fr
6. Giselle	0.5	Georges Semichon	Frankrike	13.22.21	14.41.17	1.18.56	+4.24	1.23.20	-

DNF Fantlet 0.5 Emile Sacré Frankrike bröt

Fantlet måste bryta för att man tappade nästen.

Enligt Yachting Gazette kantrade Quand-Même i ett tidigt skede men ägaren, herr Textier, som satt till rors, kunde få båten på rätt köl och fortsätta tävlingen. Enligt Le Yacht kantrade en båt under tävlingarna den 22 maj, den likaledes av herr Textier ägda Mamie i Klass 3, 1-2 ton. Det verkar som om endera Yachting Gazette eller Le Yacht har missuppfattat vilken av herr Textiers båtar det var som kantrade.

Klass 1: - 0,5 ton - 2:a tävlingen

Torsdag 24 maj 1900. Start kl 13.20. 2 varv lilla banan = 8km. Av 7 anmälda båtar deltar 8 (enligt Le Yacht).

Båt	Ton	Ägare	Land	Start	Målgång	Segl. tid	Tids-tillägg	Ber. tid	Pris
1. Fantlet	0.5	Emile Sacré	Frankrike	13.26.00	14.56.35	1.31.35	+4.24	1.35.59	600 fr
2. Quand-Même	0.5	Textier	Frankrike	13.24.27	15.00.35	1.36.08	+4.24	1.40.32	400 fr
3. Baby	0.5	Pierre Gervais	Frankrike	13.25.32	15.19.20	1.54.20	+4.24	1.58.44	200 fr
4. Sarcelle	0.4	Henri Monnot	Frankrike	13.22.17	15.26.29	2.04.12	+3.40	2.07.52	100 fr
5. Souriceau	0.4	Maurice Monnot	Frankrike	13.21.03	15.25.27	2.04.24	+3.40	2.08.04	50 fr
6. Giselle	0.5	Georges Semichon	Frankrike	13.22.44	15.52.39	2.29.55	+4.24	2.34.19	-
AC Plume-patte	0.3	Jean d'Estournelles de Constant	Frankrike						

7 båtar anmälda i klassen och alla deltog enligt OR. 7 båtar i Le Yachts lista den 19 maj. Enligt Le Yacht detogs 8 båtar i den andra tävlingen. Både OR och Le Yacht ger resultaten för de 6 främsta. Det är därför mycket tveksamt, för att inte säga osannolikt, att det var 8 båtar i den andra tävlingen. 7 förefaller mera troligt.

= 1.54.20 enl Yachting Gazette. OR och Le Yacht har 1.44.20 och 1.48.44 i seglad resp beräknad tid. Endast Yachting Gazette har tidpunkterna för start resp målgång och är därför mera trovärdig.

= 2.29.55 enl Yachting Gazette. OR och Le Yacht har 2.29.45 och 2.34.09 i seglad resp beräknad tid. Endast Yachting Gazette har tidpunkterna för start resp målgång och är därmed mera trovärdig.

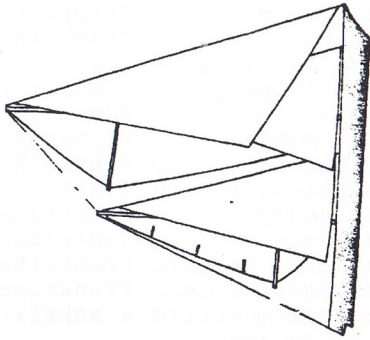

Klass 2: 0,5 - 1 ton - 1:a tävlingen

Torsdag 24 maj 1900. Start kl 13.10. 1 varv stora banan + 1 varv lilla banan = 15 km.
Av 33 (OR) eller 31 (Le Yacht) anmälda båtar startar 23.

Tävling om Coupe internationale de l'Exposition universelle de 1900.

Båt	Ton	Ägare	Land	Start	Mål- gång	Segl. tid	Tids- tillägg	Ber. tid	Pris
1. Scotia	1.0	John Gretton och Lorne Currie	Storbritan.	13.12.42	16.25.02	3.12.20	+17.25	3.29.45	Coupe internationale de l'ex- position universelle de 1900. 700 fr
2. Crabe II	1.0	Jacques Baudrier Jean Le Bret William Martin Marcotte	Frankrike	13.10.10	16.32.08	3.21.58	+17.25	3.39.23	
3. Scamasaxe	1.0	Jules Valton	Frankrike	13.11.45	16.37.00	3.25.15	+17.25	3.42.40	400 fr
4. Crabe I	1.0	Bröderna Michelet Jean de Chabannes La Palice	Frankrike	13.10.14	16.40.00	3.29.46	+17.25	3.47.11	Inramad gravyr å japanskt papper, skänkt av ministern för de sköna konsterna.
5. Pierre et Jean	1.0	Jean d'Estournelles de Constant	Frankrike	13.10.23	16.45.42	3.35.19	+17.25	3.52.44	Inramad gravyr å japanskt papper, skänkt av ministern för de sköna konsterna.
6. Suzon IV	1.0	Legru	Frankrike	13.14.59	16.51.24	3.36.25	+17.25	3.53.50	Inramad gravyr å japanskt papper, skänkt av ministern för de sköna konsterna.
7. Petit-Poucet	1.0	Auguste Dorneuil	Frankrike	13.10.40	16.50.10	3.39.30	+17.25	3.56.55	
8. C.V.A.	1.0	Texier	Frankrike	13.11.37	16.54.44	3.43.07	+17.25	4.00.32	
9. Galopii:	0.8	Letot Dupland	Frankrike	13.15.56	17.01.33	3.46.33	+		
10. Dick	1.0	Marc Rousset	Frankrike	13.10.36	16.56.11	3.45.35	+17.25	4.03.00	
11. Ariette	1.0	Rossollin	Frankrike	13.12.06	16.59.02	3.46.56	+17.25	4.04.21	
12. Crocodile	1.0	Jean Le Bret	Frankrike	13.16.35	17.04.14	3.49.14	+17.25	4.06.39	
13. Colette	1.0	Glandaz	Frankrike	13.19.24	17.06.00	3.51.00	+17.25	4.08.25	
14. Cinara	1.0	Gauthier	Frankrike	13.10.20	17.03.43	3.53.23	+17.25	4.10.48	

AC. Man kan misstänka att bland de 7 okända båtarna återfinnes de 6 som deltog i den andra tävlingen men som
AC. det saknas uppgift om i 1:a tävlingen: Carabinier, Demi-Mondaine, Jeannette, Tornade, Verveine och Hébé.
AC.
AC.
AC.
AC.

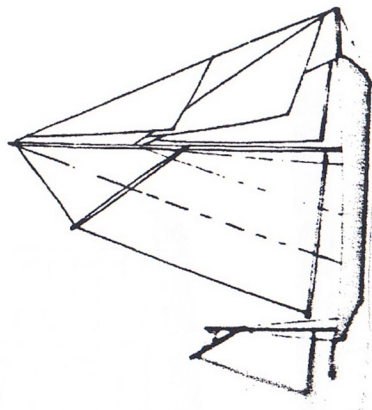

Båt	Ton	Ägare	Land	Start	Mål-gång	Segl. tid	Tids-tillägg	Ber. tid	Pris
DIS Aschenbrödel	1.041	Martin Wiesner	Tyskland	13.12.43	16.24.20	3.11.37	+17.25	3.29.02*	
DIS Sidi-Fekkar	1.0	de Boulongne Pottier Jouet-Pastré Eugène Laverne	Frankrike	13.17.10	16.47.50	3.32.50	+17.25	3.50.15	

DNS
DNS
DNS
DNS
DNS
DNS
DNS
DNS
DNS
DNS

33 båtar anmälda i klassen enligt OR, 31 anmälda enligt listan i Le Yacht den 19 maj. 26 båtar totalt deltar i denna klass enligt OR. De 3 båtar som inte deltog i denna tävling deltog antagligen bara i Course d'honneur. Endast ovanstående 16 av de 23 deltagande (enligt såväl OR som Le Yacht) är kända.

Aschenbrödel, som var först i mål och hade den bästa beräknade tiden, diskvalificerades för att den vid kontrollmätning efter protest av Scamasaxe visade sig ha för stort måttal, 1.041 ton.

Sidi-Fekkar kantrade strax före start och blev därför försenad i starten. Då man emellertid fått otillåten hjälp med att komma på rätt köl igen blev Sidi-Fekkar diskvalificerad.

* 3.28.02 enligt Le Yacht. Tryckfel.

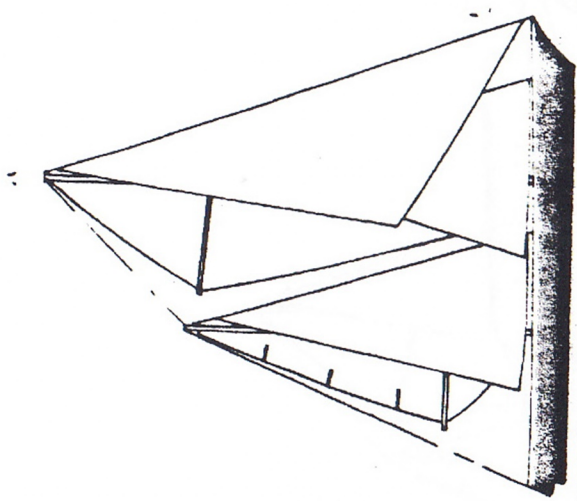

Klass 2: 0.5 - 1 ton - 2:a tävlingen

Söndag 27 maj 1900. Start kl 13.30. 1 varv stora banan + 1 varv lilla banan = 15 km. Av 33 anmälda båtar deltar 18.

Båt	Ton	Ägare	Land	Start	Mål-gång	Segl. tid	Tids-tillägg	Ber. tid	Pris
1. Carabinier	1.0	Auguste Dormeuil	Frankrike	13.32.27	16.45.49	3.13.22	+13.45	3.27.07	1.500 fr
2. Scamasaxe	1.0	Bröderna Michelet	Frankrike	13.30.16	16.47.02	3.16.46	+13.45	3.30.31	800 fr
3. Crabe II	1.0	Jacques Baudrier Jean Le Bret William Martin	Frankrike	13.35.00	17.02.39	3.27.39	+13.45	3.41.24	500 fr
4. Scotia	1.0	Jules Valton John Gretton och Lorne Currie	Storbritan	13.35.00	17.07.01	3.32.01	+13.45	3.45.46	250 fr
5 Crabe I	1.0	Jean de Chabannes La Palice	Frankrike	13.30.14	17.07.14	3.37.00	+13.45	3.50.45	150 fr
6. C. V. A.	1.0	Texier	Frankrike	13.35.00	17.15.07	3.40.07	+13.45	3.53.52	
7. Suzon IV	1.0	Legru	Frankrike	13.35.00	17.20.42	3.45.42	+13.45	3.59.27	
8 Arlette	1.0	Rossollin	Frankrike	13.35.00	17.29.25	3.54.25	+13.45	4.08.10	
9. Galopin	0.8	Letot och Dupland	Frankrike	13.35.00	17.40.40	4.05.40	+11.43	4.17.23	
10. Tornade	1.0	Couture	Frankrike	13.35.00	17.41.07	4.06.07	+13.45	4.19.52	
11. Demi-Mondaine	1.0	Pigeard	Frankrike	13.31.55	17.48.18	4.16.23	+13.45	4.30.08	
DNF Crocodile	1.0	Jean Le Bret	Frankrike	13.30.46					bröt
DNF Jeannette	1.0	de Malartic	Frankrike	13.35.00					bröt
DNF Pierre et Jean	1.0	Jean d'Estournelles de Constant	Frankrike	13.35.00					bröt
DNF Verveine	1.0	Rosevelt	Frankrike*	13.35.00					bröt
DNF Colette	1.0	Glandaz	Frankrike	13.35.00					bröt
DNF Sidi-Fekkar	1.0	de Boulongne Pottier	Frankrike	13.35.00					bröt
DNF Hébé	1.0	Eugène Laverne Jouet-Pastré Maxime Desouches	Frankrike	13.35.00					bröt

18 deltagande båtar. Samtliga redovisas i Le Yacht. Vartför så många som 7 båtar bröt tävlingen framgår inte. Det kan möjligen bero på att tävlingen avbröts innan de kommit i mål. Det var en varm dag med dåliga vindar. Att så många båtar har en uppgiven starttid av 13.35 tyder på att de passerade startlinjen efter 13.35, även det en indikation på att det var näst intill vindstilla.

4 av de i 1:a tävlingen kända deltagande båtarna deltog inte i 2:a tävlingen: Aschenbrödel, som flyttade upp till Klass 3, Petit-Poucet, Dick och China.

* Kan det vara någon Roosevelt från U.S.A. eller Nederländerna?

Besättningar: Scotia Algernon Maudslay. Lorne Currie deltog i 2:a tävlingen, ej känt om han deltog i 1:a. Aschenbrödel: Se Course d'honneur

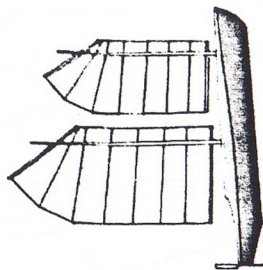

Klass 3: 1-2 ton - 1:a tävlingen

Tisdag 22 maj 1900. Start kl 13.10. 1 varv stora banan + 2 varv lilla banan = 19km. Av 10 anmälda båtar deltar 7 samt Alcyon.

Båt	Ton	Ägare	Land	Start	Mål- gång	Segl. tid	Tids- tillägg	Ber. tid	Pris
1. Lérina	2.0	Hermann de Pourtalès	Schweiz	13.10.07	14.57.17	1.47.10	+28.22	2.15.32	1.500 fr
2. Manthe	1.8	F. Vilamitjana	Frankrike	13.10.14	15.01.04	1.50.50	+26.39	2.17.29	800 fr
3. Nina-Claire	1.7	Jacques Baudrier	Frankrike	13.11.14	15.11.56	2.00.42	+25.46	2.26.28	500 fr
4. Amulet	1.9	Eugène Laverne	Frankrike	13.10.41	15.10.04	1.59.23	+27.33	2.26.56	250 fr
5. Ducky	2.0	Henri Laverne	Frankrike	13.11.39	15.14.31	2.02.52	+28.22	2.31.14	150 fr
6. Freia	1.7	Warenhorst	Frankrike	13.11.11	15.19.19	2.08.08	+25.46	2.33.54	-
7. Mamie	1.2	Texier	Frankrike	13.10.22	15.43.05	2.32.43	+19.47	2.52.30	-
8. Alcyon	2.0	Lecoindre	Frankrike	13.10.29	15.47.13	2.36.44	+28.22	3.05.06	-

DNS Germaine 1.6
 DNS Tempête 1.5
 DNS Viking 1.8

F. Vilamitjana protesterade mot Lérina, men protesten avslogs. Vad protesten gällde har inte framgått.

Enligt Le Yacht kantrade en båt under tävlingarna den 27 maj, Mamie ägd av herr Texier. Båten kunde vändas på rätt köl och fortsätta tävlingen. Samma dag kantrade, enligt Yachting Gazette, den likaledes av herr Texier ägda Quand-Même i Klass 1, -0,5 ton, i vilken båt ägaren själv satt till rors. Det verkar som om endera Le Yacht eller Yachting Gazette har missuppfattat vilken av herr Texiers båtar det var som kantrade.

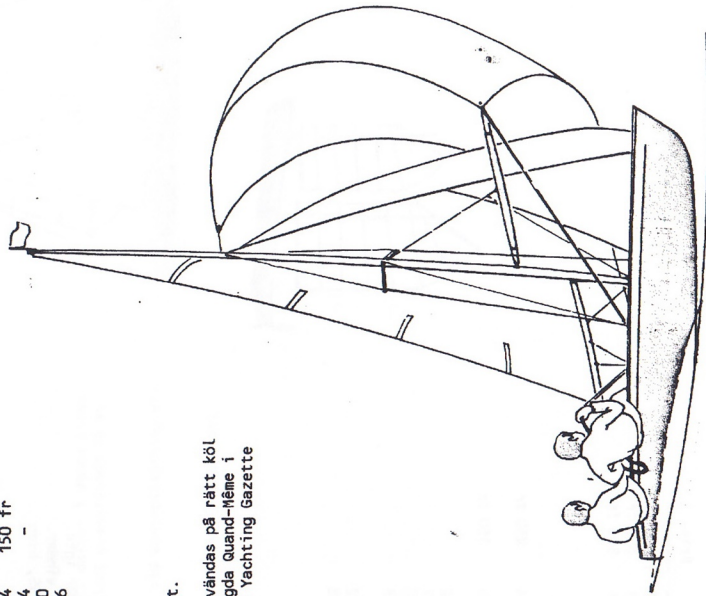

Klass 3: 1-2 ton - 2:a tävlingen

Söndag 27 maj 1900. Start kl 13.20. 1 varv stora banan + 1 varv lilla banan = 15km. Av 10 anmälda båtar deltar 7 samt Alcyon och Aschenbrödel.

Båt	Ton	Ägare	Land	Start	Mål-gång	Segl. tid	Tids-tilllägg	Ber. tid	Pris
1. Aschenbrödel	1.1	Martin Wiesner	Tyskland	13.23.40	16.18.16	2.54.36	+14.43	3.09.19	1.500 fr
2. Lérina	2.0	Hermann de Portalès	Schweiz	13.20.43	16.33.32	3.12.49	+22.25	3.35.14	800 fr
3. Marthe	1.8	Vilamitjana	Frankrike	13.20.13	16.36.58	3.16.45	+21.04	3.37.49	500 fr
4. Nina-Claire	1.7	Baudrier	Frankrike	13.23.17	17.13.13	3.49.56	+20.21	4.10.17	250 fr
5. Freia	1.5	Harenhorst	Frankrike	13.21.37	17.14.22	3.52.45	+18.37	4.11.22	150 fr
6. Mamie	1.2	Texier	Frankrike	13.20.55	17.35.21	4.14.26	+15.42	4.30.08	-
7. Ducky	2.0	Marcel Molsand	Frankrike	13.22.47*	17.48.39*	4.25.42*	+22.25	4.48.07	-

DNF Amulet 1.9 Eugène Laverne Frankrike 13.21.52 bröt

DNF Alcyon 2.0 Henri Lecoindre Frankrike 13.23.15 bröt

DNS Germaine 1.6 Neuhaus Frankrike

DNS Tempête 1.5 Verbouwe Frankrike

DNS Viking 1.8 Geoffroy Frankrike

10 båtar anmälda enligt OR, 10 enligt listan i Le Yacht den 19 maj. Alcyon finns emellertid inte med å den listan, varför antalet anmälda båtar måste ha varit 11, 8 deltagande båtar i denna klass enligt OR, vilket stämmer med ovanstående då Aschenbrödel av OR hänförs till klass 2, 0,5 - 1 ton.

* Nina-Claires måttal 2.0 enligt listan i Le Yacht den 19 maj och i seglingen den 22 maj men 1.7 i seglingen den 27 maj. Det tidstillägg Nina-Claire fått, såväl den 22 som den 27 maj, tyder på att måttalet rätteligen var 1.7.

* Freias måttal 1.5 enligt Le Yacht den 19 maj och i seglingen den 22 maj stämmer inte med det givna tidstillägget. Det tyder på att måttalet 22 maj var 1.7. I seglingen den 27 maj ser däremot måttalet 1.5 ut att stämma med tidstillägget.

■ Alcyons måttal är 1.6 enligt Le Yacht i seglingarna den 22 och 27 maj. Det tidstillägg Alcyon fått den 22 maj tyder på att måttalet rätteligen var 2.0.

* Start 13.22.47 och i mål 17.48.39 ger tiden 4.25.52. Endera av start-, mål- eller den seglade tiden är fel. Men vilken?

Enligt vissa uppgifter var Helen de Portalès, Herrmann de Portalès fru, med ombord på Lérina. Enligt Yachting Gazette så befann sig Herrmann de Portalès under den 1:a tävlingen på läktaren, alltså inte ombord på Lérina. Det verkar osannolikt, men kan inte helt uteslutas, att fru de Portalès men inte hennes man var med ombord. Om den 2:a tävlingen saknas uppgift om var Herrmann de Portalès befann sig, ombord på Lérina eller på läktaren i land. Om Helen de Portalès var med ombord under Course d'honneur den 20 maj så hon är den första kända kvinnliga OS-deltagaren någonsin. Om hon var med ombord under den 1:a tävlingen den 22 maj så är hon den första kvinnliga OS-segraren någonsin. Om hon var med ombord under den 2:a tävlingen den 27 maj, men inte under den 1:a tävlingen den 22 maj, så är hon den första kvinnliga OS-medaljören någonsin (medaljer delades ju inte ut 1900). Den första tävlingen för kvinnor var annars tennis som började 6 juli 1900.

Besättningar: Aschenbrödel: Se Course d'honneur

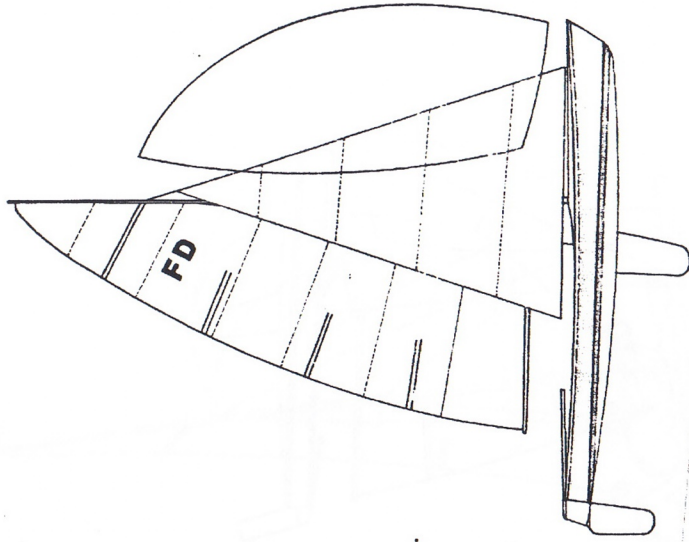

Klass 4: 2-3 ton - 1:a tävlingen

Tisdag 22 maj 1900. Start kl 13.00. 1 varv stora banan + 2 varv lilla banan = 19km. Av 5 anmälda båtar deltar 4.

Båt	Ton	Ägare	Land	Start	Mål-gång	Segl. tid	Tids-tillägg	Ber. tid	Pris
1. Ollé	2.1	William Exshaw	Frankrike*	13.00.51	14.48.39	1.47.48	+29.42*	2.17.30	1.500 fr
2. Favorite	3.0	Susse	Frankrike	13.00.32	14.46.48	1.46.16	+33.47	2.20.03	800 fr
3. Gwendoline	3.0	Ferdinand Schlatter	Frankrike	13.00.14	14.51.15	1.51.01	+33.47	2.24.48	500 fr
4. Mignon	2.9	Auguste Donny	Frankrike	13.00.35	14.54.46	1.54.11	+33.20*	2.27.31*	250 fr
DNS Ricochet	3.0	Labat							

* OR och Le Yacht har beräknad tid 2.26.31, vilket skulle ge ett tidstillägg på 32.20. I 2:a tävlingen är Mignons tidstillägg 33.20, vilket stämmer bättre med hennes måttal. Den seglade tiden är korrekt, stämmer med starttiden och tiden i mål. Slutplatsen är att OR och Le Yacht har gett Mignon en 1 minut för bra beräknad tid.

Klass 4: 2 - 3 ton. 2:a tävlingen.

Söndag 27 maj 1900. Start kl 13.10. 1 varv stora banan + 2 varv lilla banan = 19km. Av 5 anmälda båtar deltar 4.

Båt	Ton	Ägare	Land	Start	Mål-gång	Segl. tid	Tids-tillägg	Ber. tid	Pris
1. Ollé	2.0	William Exshaw	Frankrike*	13.12.14	17.00.43	3.48.29	+29.04*	4.17.33	1.800 fr
2. Favorite	3.0	Susse	Frankrike	13.10.36	17.00.46	3.50.10	+33.47	4.23.57	1.000 fr
4. Mignon	2.9	Auguste Donny	Frankrike	13.11.16	17.30.09	4.18.53	+33.20*	4.52.13	700 fr
DNF Gwendoline	3.0	Ferdinand Schlatter	Frankrike	13.10.17					
DNS Ricochet	3.0	Labat							

5 båtar anmälda enligt OR, 5 enligt listan i Le Yacht den 19 maj. 4 deltagande båtar enligt OR, som, liksom Le Yacht, redovisar samtliga.

* William Exshaw var brittisk medborgare men bodde i Frankrike och tävlade för en fransk klubb. Den angivna nationaliteten avser båten, inte ägaren.

▪ Tidstilläggen är inte desamma 1:a och 2:a tävlingen, 29.42 resp. 29.04. Förklaringen kan ligga i ett måttetalet är olika, OR uppger måttetalet till 2.0 i 2:a tävlingen. Le Yacht har dock 2.1 som i 1:a. Ett lägre måttetal motiverar ett lägre tidstillägg. Fast med måttetalet 2.0 borde väl Ollé ha startat i Klass 3, 1-2 ton?

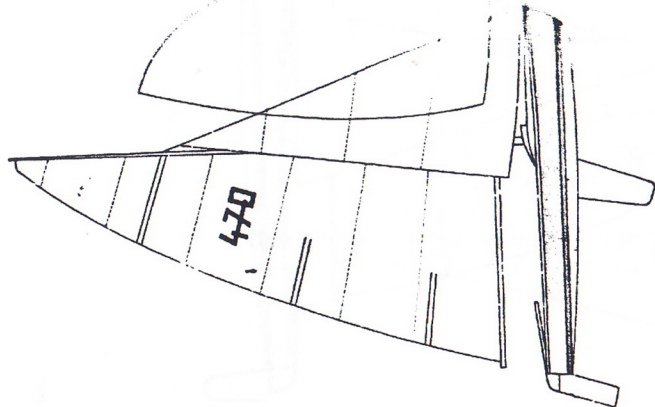

Klass 5: 3-10 ton - 1:a tävlingen

Torsdag 24 maj 1900. Start kl 13.00. 1 varv stora banan + 2 varv lilla banan = 19km. Av 12 anmälda båtar deltar 11.

Båt	Ton	Ägare	Land	Start	Mål-gång	Segl. tid	Tids-tillägg	Ber. tid	Pris
1. Fémur	5.0	Gilardoni	Frankrike	13.02.08	16.07.47*	3.05.39	+39.23	3.45.02	1.500 fr
2. Mascotte	4.0	Henricus Smulders	Nederländer	13.00.40	16.10.25	3.09.45	+37.07	3.46.52	800 fr
3. Gitana	3.1	Maurice Gufflet	Frankrike	13.01.38	16.19.31	3.17.53	+34.10	3.52.03	500 fr
4. Turquoise	10.0	E. Michelet	Frankrike	13.03.03	16.13.49	3.10.46*	+44.20	3.55.16	250 fr
5. Mascaret	3.1	Leroy	Frankrike	13.00.55	16.28.20	3.27.25	+34.10	4.01.35	150 fr
6. Pirouette	6.0	William Martin	Frankrike	13.04.18	16.41.34	3.37.16	+41.02	4.18.18	-
7. Frimousse	3.1	Mac Henry	Frankrike	13.02.04	16.52.53	3.50.49	+34.10	4.24.59	-
8. Gyp	4.5	Henry Maingot	Frankrike	13.03.21	16.55.24	3.52.03			
9. Singy	3.2	Textier	Frankrike	13.01.07	16.57.47	3.56.40			
AC. Sens-Gêne	10.0	Knight	Frankrike						
AC. Marsouin	3.2	Moussette	Frankrike						

DNS Bona-fide 5.2 Howard Taylor Storbritan

* Målgång 16.57.47 för Fémur enl. Yachting Gazette, med all sannolikhet tryckfel, YG har av misstag angivit Singys målgångstid på intilliggande rad även för Fémur.

◀ Seglad tid för Turquoise 3.10.46 enligt Yachting Gazette, 3.10.56 enligt OR och Le Yacht. 3.10.46 stämmer med av Yachting Gazette uppgivna tider för start och målgång. OR och Le Yacht uppger inte tider för start och målgång, endast seglad tid och beräknad tid. Jag har accepterat OR och Le Yachts beräknade tid 3.55.16 trots att den inte stämmer överens med seglad tid enligt Yachting Gazette.

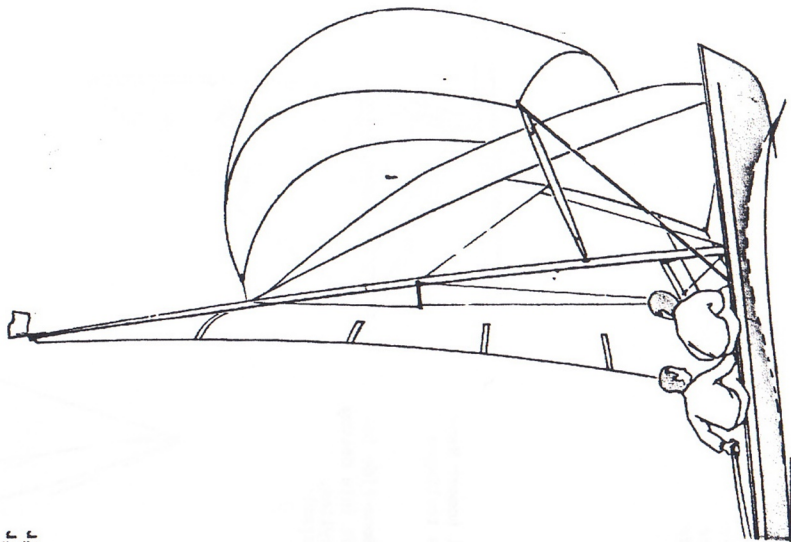

Klass 5: 3-10 ton - 2:a tävlingen

Söndag 27 maj 1900. Start kl 13.00. 1 varv stora banan + 2 varv lilla banan = 19km. Av 12 anmälda båtar deltar 11.

Båt	Ton	Ägare	Land	Start	Mål-gång	Segl. tid	Tids-tillägg	Ber. tid	Pris
1. Bona-Fide	5.2	Howard Taylor	Storbritan	13.00.23	16.35.35	3.35.12	+39.46	4.14.58	2.000 fr
2. Gitana	3.1	Maurice Gufflet	Frankrike	13.00.30	17.02.04	4.01.34	+34.10	4.35.44	1.200 fr
3. Frimousse	3.1	Mac Henry	Frankrike	13.00.46	17.05.25	4.04.39	+34.10	4.38.49	900 fr
4. Mascotte	4.0	Henricus Smulders	Nederländer	13.01.35	17.11.04	4.09.29	+37.07	4.46.36	600 fr
5. Mascaret	3.1	Leroy	Frankrike	13.00.58	17.35.39	4.34.41	+34.10	5.08.51	300 fr
6. Mersouin	3.2	Mousette	Frankrike	13.03.01	17.45.18	4.42.17	+34.33	5.16.50	-
7. Pirouette	6.0	William Martin	Frankrike	13.00.07	17.49.12	4.49.05	+41.02	5.30.07	-
DNF Fémur	5.0	Gilardoni	Frankrike	13.00.19					
DNF Singy	3.2	Texier	Frankrike	13.02.01					
DNF Gyp	4.5	Henry Matingot	Frankrike	13.04.00					
DIS Turquoise	10.0	E. Michelet	Frankrike	13.03.04	16.47.31	3.44.27	+44.20	4.28.47	
DNS Sens-Gène	10.0	Knight	Frankrike						

12 båtar anmälda i klassen enligt OR, alla 12 deltar enligt OR. 11 båtar i Le Yachts lista den 19 maj, vartill kommer Mersouin, som inte finns med på den listan. I 1:a tävlingen redovisar Le Yacht de 8 och OR de 9 främsta. I den 2:a tävlingen redovisar Le Yacht alla 11.

Turquoise diskvalificerad efter protest av hr Leroy, ägare till Mascaret. William Martin protesterade mot att Bona-Fide inte hade deltagit i Course d'honneur, vilket var obligatoriskt. Protesten avslogs, då orsaken till att Bona-Fide inte deltog i Course d'honneur var att avlastningen av båten vid Bercys järnvägsstation blivit försenad utan ägarens förskyllan.

Besättning: Mascotte: Henricus Smulders, Christoffel Hooijkaas, A. van der Velden

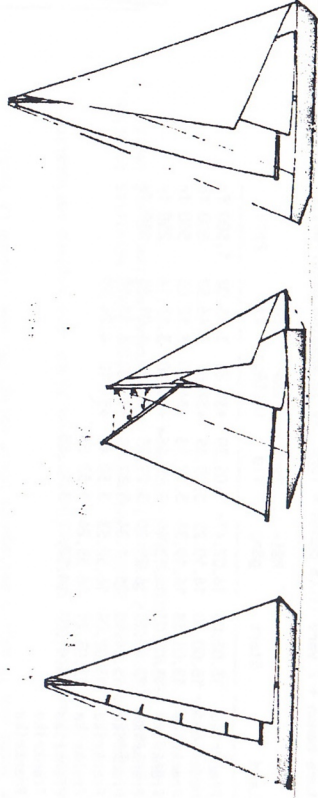

Klass 6: 10-20 ton

1:a seglingen. Onsdag 1 aug 1900. Start kl 12.15. En bana om 11 sjömil seglades i 2 varv = 22 sjömil. 7 båtar anmälda, 6 båtar deltog.

Båt	Ton	Ägare	Land	Start	Mål-gång	Segl. tid	Tids-tillägg	Ber. tid	Poäng
1. Estérel	19	Billard Perquer	Frankrike			3.18.28	+58.44	4.17.12	10
3. Quand-Même	20	Hertig Decazes	Frankrike			3.19.17	+59.29	4.18.46	9
4. Lauréa	19	Hore	Storbritannien			3.21.34	+58.44	4.20.18	8
5. Luna	18	Valton	Frankrike			3.23.41	+57.56	4.21.37	7
6. Nan		S. M. Mellor	Storbritannien			3.30.34	+55.14	4.25.48	6
DIS Rozenn(fd Anna)	20	Cronier	Frankrike			3.17.59	+59.29	4.17.28	4

DNS Margaret

Rozenn diskvalificerades för att ha vidrört en boj.

2:a seglingen. Fredag 3 aug 1900. Seglingen uppskjuten till lördagen den 4 augusti på grund av dåligt väder.

2:a seglingen. Lördag 4 aug 1900. Seglingen uppskjuten till söndagen den 5 augusti på grund av dåligt väder.

2:a seglingen. Söndag 5 aug 1900. Start kl 12.15. En bana om 22 sjömil seglades i 2 varv = 22 sjömil. 6 båtar deltog.

Båt	Ton	Ägare	Land	Start	Mål-gång	Segl. tid	Tids-tillägg	Ber. tid	Poäng
1. Lauréa	19	Hore	Storbritannien			2.43.05	+58.44	3.41.49	10
2. Estérel	19	Billard Perquer	Frankrike			2.44.37	+58.44	3.43.21	9
3. Quand-Même	20	Hertig Decazes	Frankrike			2.46.42	+59.29	3.46.11	8
4. Rozenn(fd Anna)	20	Cronier	Frankrike			2.47.58	+59.29	3.47.27	7
5. Nan		S. M. Mellor	Storbritannien			2.58.03	+55.14	3.53.17	6
6. Luna	18	Valton	Frankrike			3.04.47	+57.56	4.02.43	5

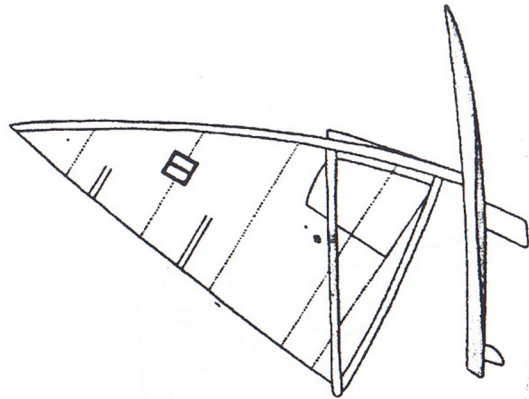

3:e seglingen. Måndag 6 aug 1900. Start kl . En bana om 11 sjömil seglades i 2 varv = 22 sjömil. 6 båtar deltog.

Båt	Ton	Ägare	Land	Start	Mål-gång	Segl. tid	Tids-tillägg	Ber. tid	Poäng
1. Estérel	19	Billard Perquer	Frankrike			2.23.52	+58.44	3.22.36	10
2. Rozenn(fd Anna)	20	Hertig Decazes	Frankrike			2.27.30	+59.29	3.26.59	9
3. Quand-Même	20	S. M. Mellor	Storbritannien			2.28.40	+59.29	3.28.09	8
4. Nan	18	Valton Hore	Frankrike			2.40.48	+55.14	3.36.02	7
5. Luna	19		Storbritannien			2.38.15	+57.57*	3.36.12*	6
DNF Lauréa									5

Hr Valton, ägaren till Luna, protesterade mot Rozenn, men protesten avsågs.

* Luna fick i 3:e seglingen ett tidstillägg på 57.57 mot 57.56 i de bägge första. Det är sannolikt att den beräknade tiden borde vara 3.36.11, inte 3.36.12.

Slutställningen

Båt	Ton	Ägare	Land	Poäng	Pris
1. Estérel	19	Billard Perquer	Frankrike	10+ 9+10 = 29	8.000 fr
2. Quand-Même	20	Hertig Decazes	Frankrike	9+ 8+ 8 = 25	2.000 fr
3. Lauréa	19	Hore	Storbritannien	8+10+ 5 = 23	1.500 fr
4. Rozenn(fd Anna)	20	Cronier	Frankrike	4+ 7+ 9 = 20	1.200 fr
5. Nan		S. M. Mellor	Storbritannien	6+ 6+ 7 = 19	1.000 fr
6. Luna	18	Valton	Frankrike	7+ 5+ 6 = 18	-

DNS Margaret

Nans mätetal är inte känt, men med beaktande av tidstillägget var det sannolikt 15.

Vem som ägde Margaret och från vilket land båten kom är inte känt.

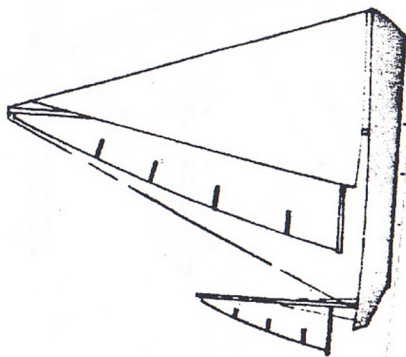

Klass 7: +20 ton

Torsdag 2 aug 1900. Start kl 12.00. En bana om 20 sjömil seglades i 2 varv = 40 sjömil. Av 14 anmälda båtar deltog endast 4. Övriga kom ej till start eller startade inte på grund av det hårda vädret.

Båt	Ton	Ägare	Land	Start	Mål-gång	Segl. tid	Tids-avdrag	Ber. tid	Pris
1. Cicely	96	Cecil Quentin	Storbritann	12.00.00	18.01.06	6.01.06	-31.20	5.29.46	Coupe internationale de l'Exposition universelle
2. Brynhild	153	Selvyn Calverley	Storbritann	12.00.00	17.30.06	5.30.06	-	5.30.06	1.000 fr
3. Formosa	102	Harry van Bergen	U.S.A.	12.00.00	18.21.32	6.21.32	-48.40	5.32.52	500 fr
4. Souvenance	121	Baron de Brandois	Frankrike	12.00.00	19.18.58	7.18.58	-58.00	6.20.58	300 fr

DNS Caress	48	J.H. Byles	Storbritannien
DNS Miriam	50	Piton	Frankrike
DNS Roseath	54	Fulcher	Storbritannien
DNS Maid Marion	72	Miles Kennedy	Storbritannien
DNS Colombine	81	A.F. Fynn	Storbritannien
DNS Namara	102	W.P. Paget	Storbritannien
DNS Zullanar	126	S.C.F. James	Storbritannien
DNS Heloise	136	Aubrey Harcourt	Storbritannien
DNS Clara	181	Max Guillaume	Tyskland
DNS Fiona		H.M. Rait	Storbritannien

För denna tävling gällde inte de för mättningsregeln vanliga respitreglerna. På grund av de stora skillnaderna i båtarnas konstruktion utarbetades särskilda handikappregler. Juryn uppdrog åt Andrew Thompson, "välkänd engelsk handikappsättare", att bestämma respektive båts handikapp. Vid möte den 1 augusti accepterade juryn de av Andrew Thompson satta handikappen.

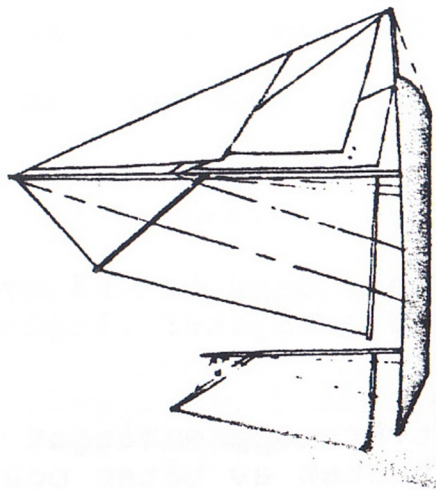

Mättningsregeln vid OS 1900

Den mättningsregel som man tävlade efter hade fastställts på en kongress 1892 av l'Union des yachts français. Den hade följande utformning.

$$T = \frac{(L - P/4) P \times \sqrt{s}}{130}$$

T = Mätetalet (le tonnage).

L = Största vattenlinjelängden i meter, ökad med så mycket av överhängenas sammanlagda längd, som överskjuter längden av vattenlinjen (d.v.s. LÖA)

P = Perimetern. Längden av största tvärskeppsomfånget tagen från ena relingen (skarndäck) under botten av båten och till andra relingen (rät-girth) vartill lägges båtens största bredd tagen å bordläggningens utsida

s = Segelarean i kvadratmeter

Mättningsregeln, uttryckt i ton, har alltså ingenting med med båtens vikt eller displacement att göra.

Det är att märka att mättningsregeln ändrades 1899, men att den nya regeln inte gällde förrän från och med 1901. I Paris 1900 seglade man efter den gamla regeln.

I den nya regeln multiplicerades uttrycket i den gamla formeln med \sqrt{s}/\sqrt{M} samt ändrades konstanten från 1/130 till 1/1000. Definitioner av P och L ändrades även. Den nya mättningsregeln fick så följande utformning:

$$T = \frac{(L - P/4) P \times s}{1000 \sqrt{M}}$$

T = Mätningstalet (le tonnage).

L = Längden i vattenlinjen utan besättning ombord, men med båten fullt klar till kapsegling och med minst ett ankare ombord. Om skrovet skjuter ut under vattenytan för eller akter om vattenlinjen, så lägges den överskjutande del till LVL. Om sammanlagda längden av överhängena för och akter ej överstiger halva LVL, räknas de ej med, men i händelse den överstiger detta mått mätes icke LVL utan 2/3 av LÖA.

P = Perimetern. Längden av största tvärskeppsomfånget tagen från ena relingen (skarndäck) under botten av båten och till andra relingen (rät-girth) vartill lägges båtens största bredd tagen å bordläggningens utsida minskat med dubbla fribordet å det ställe där tvärskeppsomfånget tages.

Å centerbordsbåtar förfares först såsom ovan, varefter tillägges halva längden av centerbordet räknad från den axel, varomkring centerbordet rör sig, till centerbordets aktra ända.

En båt, vars perimeter är lika stor eller större LVL, erhåller inte certifikat eller mätbrev.

s = Segelarean i kvadratmeter

M = Den del av nollspantets area som är under vattenlinjen

Några båt- och seglingstermer

Ankare	Tungt redskap som hakar tag och gräver sig ner i botten och som, förbundet med båten med en kätting eller en linna, håller kvar båten i bestämt läge.
Akter	Den bakersta delen av en båt.
Bom	Horisontellt rundhult, i sin förliga del rörligt fäst vid masten.
Bordläggning	Ett skrovs yttersta, vattentäta "vägg".
Centerbord	En uppdragbar skiva placerad i centrumlinjen genom bordläggningen i båtens botten. Hindrar båten från att kana iväg sidledes.
Centrumlinje	Skärningslinjen mellan symmetriplanet och ett horisontalplan, vattenlinjeplan.
Deplacement	Vikten av den vattenmassa som undantränges av en båts skrov.
Däck	Mellan en båts sidor. Tak över inombordsutrymmena och att gå på utombords.
Fribord	Båtens höjd från vattenlinjen till relingen.
För	Båtens främre, oftast spetsiga, del.
Girth	Tvårskeppsomfång.
Köl	Ryggraden i det skelett som bildar en båts förtimring. Under kölen fästes, i allmänhet, en lösköl. Det är denna som i dagligt tal kallas köl.
LVL	Längden i vattenlinjen.
Långskepps	Riktningen från och till för och akter.
Långskeppslinje	Linjen midskepps mellan en båts yttersta punkt förut yttersta punkt akterut.
LÖA	Längden över allt, en båts största längd från för till akter.
Löpande gods	Alla rörliga linor i riggen.
Mast	Den vertikala spira som bär upp segel.
Midskepps	Mitten av en båt, såväl långskepps- som tvårskeppsled.
Midskeppsplan	Vertikalplanet längs långskeppslinjen.
Nollspant	Den spantsektion i en båt som har den största ytan under vattenlinjen. Vanligen, men ej nödvändigtvis, den som sitter midskepps.

Nollspantarea	Ytan av en båts tvärskeppsplan i nollspantsektionen.
Perimeter	Omkrets.
Reling	Båtens översta kant, vinkeln mellan sida och däck, även den list som ofta finns där.
Rigg	Samlande benämning på en båts rundhult, stående och löpande gods samt segel.
Rundhult	Sammanfattande benämning på master, bommar o.d. som bär upp och sprider ut båts rigg.
Rät-girth	Tvärskeppsomfånget taget med sträckt måttband.
Segel	Anordning av textil eller syntetiskt material i form av ett plan för att med vindens hjälp driva fram en båt.
Skarndäck	Den yttersta däcksplankan som täcker bordläggningens och spantens överkanter.
Skrov	Båten utan överbyggnader och rigg.
Smyg-girth	Tvärskeppsomfånget taget utefter bordläggningen.
Spant	Revbensliknande tvärskeppsförstärkningar i en båt. På spanten sitter bordläggningsplankorna, borden.
Stående gods	De i riggen ingående, fast anbringade, linor som stöttar masten.
Symmetriplan	Båtens vertikala midskeppsplan som delar skrovet i 2 lika halvror.
Tvärskepps	Riktningen 90 grader mot långskeppslinjen.
Tvärskepps- omfång	Ett mått som tas från skarndäck å ena sidan under botten, inklusive kölen, till skarndäck å andra sidan.
Vattenlinje	Skärningslinje mellan ett horisontalplan och skrovytan. Det finns alltså flera vattenlinjer. Vanligen menar man skärningslinjen mellan den horisontella vattenytan och den vertikala skrovytan.
Överhäng(e)	De delar av fören eller aktern som sticker ut fritt ovanför vattenlinjen.

Seglingstermer i övrigt: Se SOF-Bulletinen Special S-27-28, sid 56-60.

Hittills utgivna SOF BULLETINEN SPECIAL

S-0	Lennart Dahllöf	Alla Medaljer till samma nation (SOF_Bulletinen nr 1 1986)	
S-1	Kim Bengtsson	Svenskar bland de 10 främsta i Vinter-OS 1908-1984	
S-2	Ture Widlund	Nordens tyngdlyftare i OS 1896-1984	SLUT
S-3	Lennart Dahllöf	De som deltagit i minst 4 OS	SLUT
S-4	Kim Bengtsson	Svenskar bland de 10 främsta i Sommar-OS 1896-1984	
S-5	Ture Widlund	De 10 främsta nationernas tyngdlyftare i OS 1896-1984	SLUT
S-6	Lennart Dahllöf	Startande per sport och per nation 1972-1984	
S-7	Lennart Dahllöf/Wolf Lyberg	Öppnare, edsavläggare, fanbärare med mera	
S-8	Lennart Dahllöf	OS-programmet per spel och sport 1896-1984	
S-9	Bill Mallon	Resultat OS 1920 i Antwerpen * Del 1	
S-10	Wolf Lyberg	Svenska insatser i Calgary och Söul 1988	
S-11	Bill Mallon	Resultat OS 1920 i Antwerpen * Del 2	
S-12	Lennart Dahllöf/Wolf Lyberg	IOK-ledamöterna genom tiderna	
S-13	Sven-Ulf Pettersson	Olympiska publikationer * Del 1	
S-14	Lennart Dahllöf	Antalet deltagare i OS 1988	
S-15	Vidar Martinell/G.A Öhlund	Nils Karlsson och Sixten Jernberg	SLUT
S-16		Encyclopedia of Olympic Games 1924-1988 - Speed Skating	
S-17	Lennart Dahllöf	Tillkomsten av de moderna Olympiska Spelen	
S-18	Ture Widlund/Wolf Lyberg	Beslut om var OS skall hållas	SLUT
S-19		Invigning av Sveriges Olympiska Akademi - 1:a sessionen	
S-20	Lennart Dahllöf/Bill Mallon	De som deltagit i minst 4 OS	
S-21	Ture Widlund/Claes-G Bengtsson och Per Ragnarsson	OS-fotbollen 1896-1988	
S-22	Stig Nilsson	OS-ishockey genom tiderna	SLUT
S-23		Athén-färden 1906-99 fängslande bilder	
S-24	Carl-Johan Johansson	Olympiska segrare 1896-1992	SLUT
S-25-26		Olympisk session i Olympia 1993	SLUT
S-27-28	Ture Widlund	OS-seglingarna 1920	
S-29		Sveriges Olympiska Akademi : 3:e Olympiska Sessionen	
S-30	Bob Sparks m fl	Elektriska tider i OS 1932-1968 (medaljörerna 1952-1988)	
S-31	Mats Peterson	Ett urval autografer av OS-medaljörer	

Vanliga SOF BULLETINEN

Följande nummer finns:

- 1-86
- 3-87
- 2-88
- 3-88

och samtliga nummer från och med 1989, frånsett 2-94 och 3-94

STRYKTIPSET
MER ÄN BARA TUR

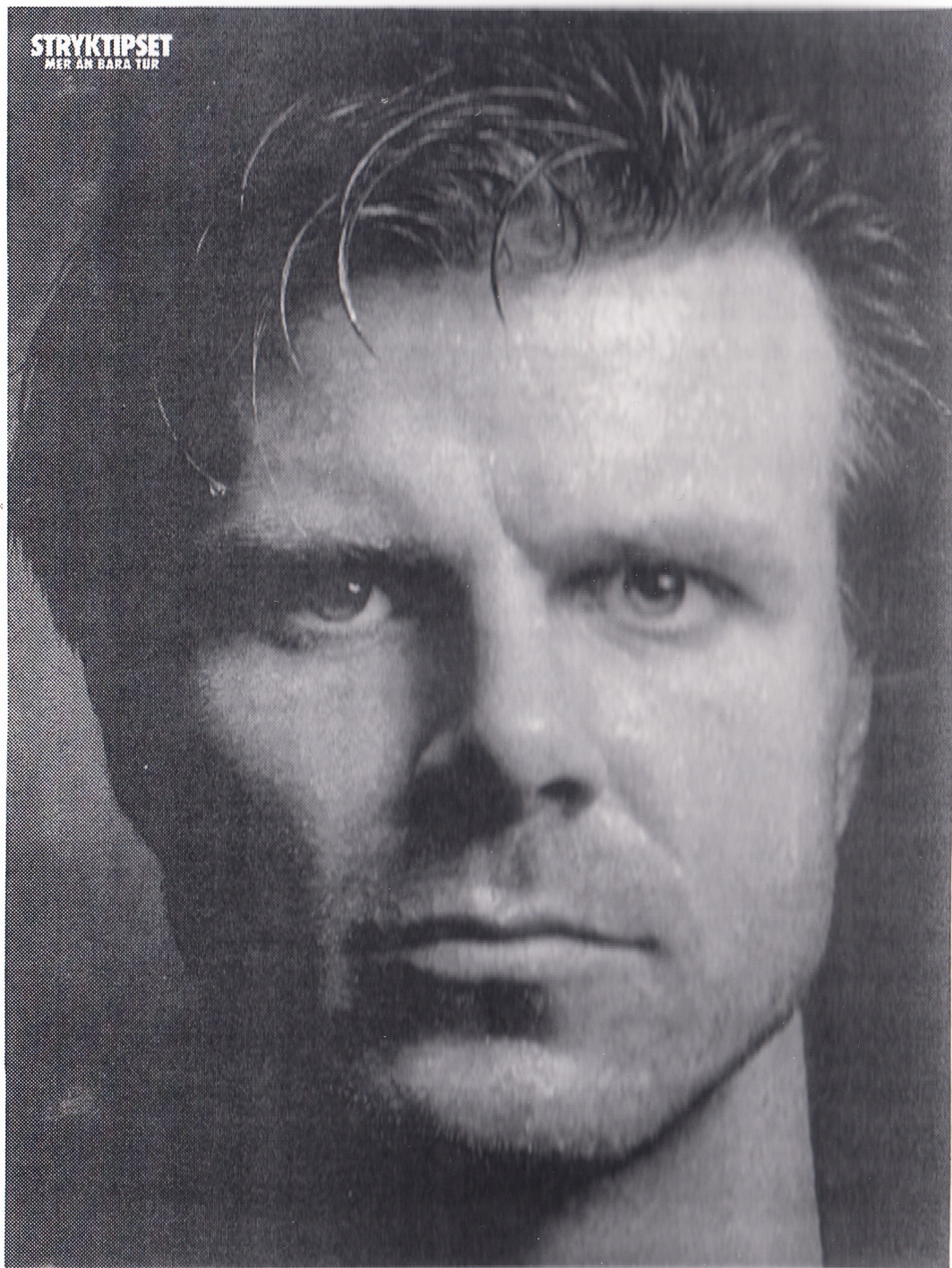

**HÖJDEN AV FÖROLÄMPNING ÄR NÄR DU PRICKAT IN 13 RÄTT
OCH NÅGON SÄGER "VILKEN TUR DU HAR".**

Robert Nilsson, brottsoffer och brottanalytiker